

# WSZYSTKO CO POWINIENIEŚ WIEDZIEĆ NA TEMAT MEBLI NA WYMIAR



XERACO DESIGN  
mieszkaj lepiej

Meble na wymiar to meble, które są specjalnie zaprojektowane i wykonane dla konkretnego pomieszczenia lub klienta. W odróżnieniu od gotowych mebli, które są dostępne w sklepach, meble na wymiar są dostosowane do dokładnych wymiarów i specyficznych potrzeb klienta.

- 1. Dostosowanie do wymiarów pomieszczenia:** Meble na wymiar są dostosowane do dokładnych wymiarów pomieszczenia, co pozwala na maksymalne wykorzystanie przestrzeni i zapewnienie idealnego dopasowania.
- 2. Personalizacja:** Meble na wymiar pozwalają na dostosowanie wyglądu mebli do indywidualnych preferencji klienta.
- 3. Jakość:** Meble na wymiar są często wykonane z wyższej jakości materiałów niż gotowe meble, co zapewnia trwałość i wytrzymałość.
- 4. Funkcjonalność:** Meble na wymiar mogą być dostosowane do konkretnych potrzeb i wymagań klienta, takich jak specjalne szuflady czy półki.
- 5. Estetyka:** Meble na wymiar są często bardziej estetyczne i eleganckie niż gotowe meble, ponieważ są dostosowane do wystroju pomieszczenia i gustu klienta.



Podsumowując, meble na wymiar to świetne rozwiązanie dla osób, które chcą mieć meble dostosowane do ich indywidualnych potrzeb i preferencji, a także chcą maksymalnie wykorzystać przestrzeń i zapewnić idealne dopasowanie. Jednakże, meble na wymiar są często bardziej kosztowne niż gotowe meble, ponieważ wymagają specjalnego projektu i wykonania.

## ELEMENTY MEBLI NA WYMIAR

<b>Wstęp</b> .....	<b>2</b>
<b>Korpusy meblowe</b> .....	<b>4</b>
<b>Fronty meblowe</b> .....	<b>6</b>
<b>Błaty robocze</b> .....	<b>17</b>
<b>Zasady dbania o meble</b> .....	<b>24</b>





# KORPUSY MEBLOWE

Zabudowa meblowa najczęściej składa się z kilku rodzajów płyt meblowych. Głównym budulcem korpusów szafek kuchennych czy też innych rodzajów mebli jest płyta wiórowa laminowana. Są to wióra sprasowane pod ciśnieniem pokryte laminatem. Występuje w szerokiej gamie kolorystycznej, dzięki czemu można dobrać odpowiedni kolor pod fronty czy widoczne elementy zabudowy. Jest też tania i wytrzymała.



**Kolejnym materiałem z którego są zrobione korpusy meblowe jest lite drewno. Materiał ten jak sama nazwa wskazuje nie jest już płytą lecz prawdziwym szlachetnym drewnem. Lite drewno jest odpowiednio obrabiane i docinane pod wymiar. Drewno nadaje kuchni ekskluzywności i jest wytrzymałe na lata, ale ten materiał jest niestety dosyć drogi.**

W kuchniach czy innych rodzajach mebli wykorzystuje się także płytę MDF jako element uzupełniający zabudowę kuchenną. Nie stanowi on głównego budulca mebli, lecz służy jako materiał dekoracyjny, zakrywający części zabudowy z płyty laminowanej, czy też może być składnikiem frontów. Płyta MDF jest materiałem tańszym od drewna, wykonuje się ją ze zmielonych drewnianych drobin z dodatkami związków organicznych. Tak przygotowaną masę prasuje się na płytę odpowiedniej grubości i nakłada warstwę wierzchnią, którą może stanowić laminat, fornir, folia pcv lub akryl.

## PŁYTA WIÓROWA

## ZALETY

## WADY

- Tani
- Szeroka gama kolorystyczna
- Dobrze zabezpieczony posłuży na lata
- Dowolna konfiguracja

- Słabo zabezpieczona może spuchnąć po latach
- Przy niewłaściwym użytkowaniu podatna na zarysowania

## LITE DREWNO

- Wysoka jakość
- Wytrzymałość
- Możliwość odświeżenia po latach
- Naturalność

- Nie jest tani
- Aby służył na lata wymaga konserwacji od czasu do czasu

## MDF

- Przy odpowiednim zabezpieczeniu jest odporny na działanie wilgoci
- Droższy od płyty laminowanej ale tańszy od litego drewna
- Odporny na zarysowania
- Możliwość szerokiego kształtowania

- Dość mocno przetworzony,
- Źle zabezpieczony podatny na działanie wilgoci



SWISS KRONO



KRONO SPAN





EGGER



PFLEIDERER

## FRONTY MEBLOWE



Niezbędnym elementem każdego mebla jest jego front, który nadaje niepowtarzalny wygląd wnętrzu, a nawet wyraża charakter samego właściciela. Fronty meblowe charakteryzują się szeroką gamą kolorystyczną, a także dają posiadającym możliwość wyboru rodzaju materiału z którego są zrobione. To z jakiego materiału jest zrobiony dany front definiuje jego trwałość, niepowtarzalny wygląd oraz cenę.

### Fronty DREWNIANE

Najwyższy jakościowo materiał wśród frontów meblowych. Jego naturalny wygląd nadaje wnętrzom niebywałego charakteru. Cechuje się trwałością i estetyką. Największą zaletą frontów drewnianych jest możliwość odświeżenia po czasie, bez konieczności zakupu nowych frontów.

#### ZALETY:

- » naturalny wygląd
- » szeroka gama kolorystyczna
- » szeroka paleta wzorów
- » trwałość na lata
- » możliwość odświeżenia po czasie



DREWPOL OSINA



DREWPOL OSINA



DREWPOL OSINA



DREWPOL OSINA



## Fronty FORNIROWANE

Fornir jest to drewno, a właściwie jego cienka warstwa. Powstaje poprzez skrawanie kłody drewna na arkusze o grubości ok. 0.5 -1 mm, które potem poddaje się barwieniu i dalszej obróbce, podczas której jest przyklejany na płytę MDF. Fornir trudno jest odróżnić od litego drewna, stąd też cechuje go wysoka jakość i niepowtarzalność. Materiał ten daje również wiele możliwości modyfikacji, jak na przykład powstawanie dużych elementów bez podziału na części. Niewątpliwym walorem forniru jest szeroka paleta dostępnych kolorów.

### ZALETY:

- » wysoka jakość
- » naturalny wygląd
- » odporny na wilgoć
- » wiele rodzajów oklein od zwykłych po egzotyczne

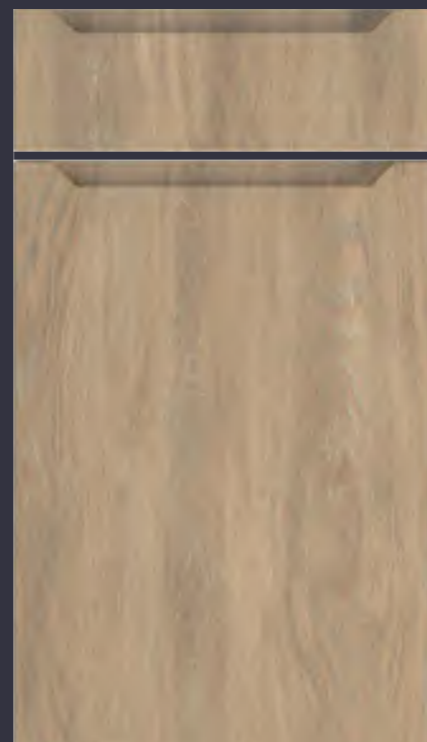

## Fronty AKRYLOWE

Front akrylowy często nazywany jest perłą w zabudowie kuchennej. Materiał ten jest niezwykle odporny na wszelkie mechaniczne obicia i zarysowania. Wysoki połysk akrylu jest w stanie rozświetlić nawet najciemniejszą kuchnię. Utrzymanie w czystości frontu z akrylu to czysta przyjemność, wystarczy bowiem jedynie ściereczka z mikrofibry, aby doprowadzić materiał do czystości, a matowa wersja akrylu jest odporna na pozostawianie odcisków.

### ZALETY:

- » solidna konstrukcja
- » odporność na obicia i zarysowania
- » matowa wersja jest odporna na pozostawianie odcisków, a połysk rozjaśnia pomieszczenie

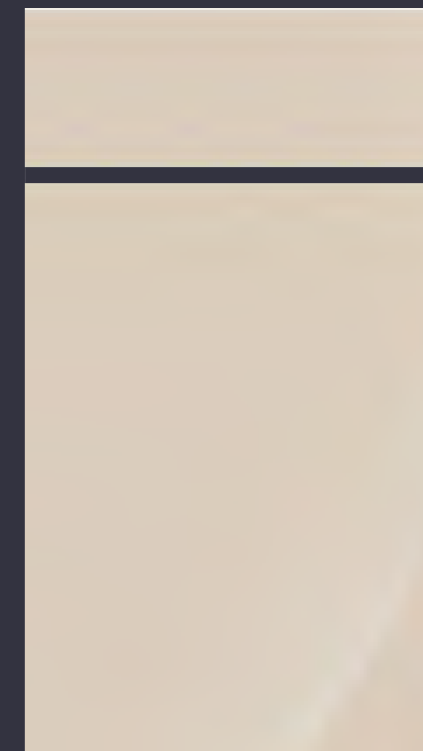

WIECH



WIECH

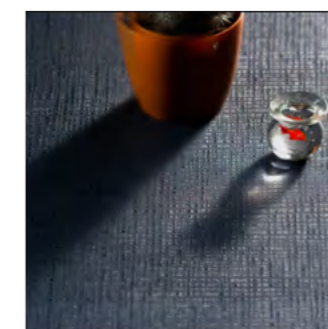
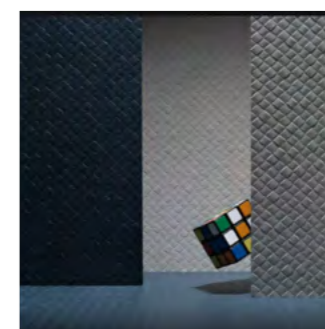
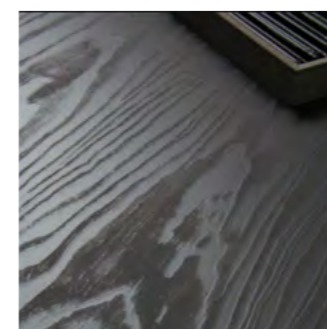
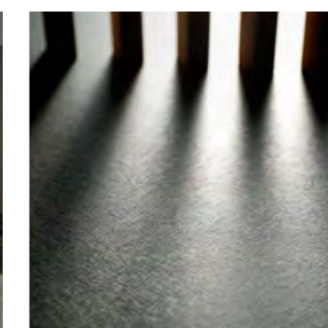
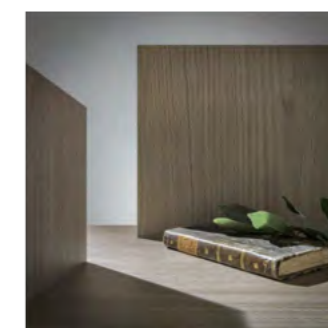
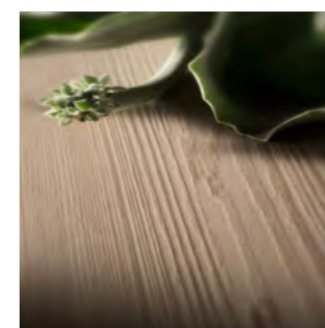
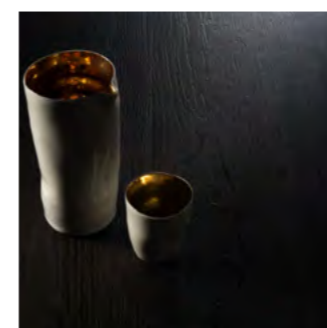

UNIFRONT



## Fronty LAKIEROWANE

Fronty lakierowane są aktualnie jednym z najmodniejszych rozwiązań na świecie. Do niedawna były one dostępne jedynie dla nielicznych, ale aktualnie ceny spadają i coraz więcej osób decyduje się na wybór takich mebli. Front wykonany metodą lakierowania sprawia wrażenie o wiele droższego niż jest naprawdę. Lakierowanie pozwala na duży wybór koloru, co zwiększa atrakcyjność tej metody. Aby front mógł nabrać nietuzinkowego wyglądu istnieje możliwość wybrania specjalnego koloru np. lakier z warstwą brokatu, gdzie przy odpowiednim naświetleniu front będzie nadawał wnętrzu unikatowego charakteru.

### ZALETY:

- » szeroka paleta kolorystyczna
- » ekskluzywny wygląd
- » możliwość doboru grubości frontów
- » możliwość zamontowania podfryzowanych uchwytów



RESTOL



RESTOL



RESTOL



RESTOL



RESTOL



RESTOL



## Fronty FOLIOWANE

Fronty tego rodzaju są pokryte specjalną termoplastyczną folią PCV (płyta MDF pokryta PCV). Folia taka daje się łatwo kształtować, co umożliwia dopasowanie jej do wielu kształtów i powierzchni. Jest też wytrzymała i łatwo się czyści. PCV jest jednym z najpopularniejszych wyborów wśród użytkowników, ale powoli odchodzi do lamusa, wypierana przez fronty lakierowane. W tej wersji istnieje dość spora gama kolorystyczna oraz szeroki wachlarz żłobień, który gwarantuje niebywały design każdego wnętrza.

### ZALETY:

- » łatwo się czyści
- » nie odbija palców
- » szeroka gama żłobień frontu



RESTOL

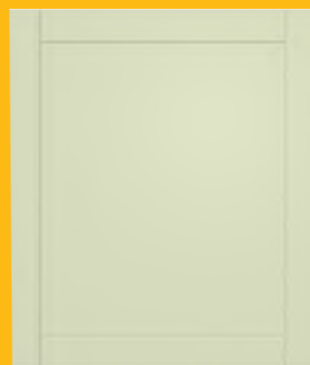

RESTOL



RESTOL



RESTOL



RESTOL



RESTOL





## Fronty z PŁYTY LAMINOWANEJ

Fronty z płyty laminowanej (korpusowej) są to fronty wykonane z płyty meblowej zazwyczaj 16 lub 18 mm pokrytej laminatem. Mają tę zaletę, że mogą być wykonane w tym samym kolorze co cały korpus i tworzyć jednolitą bryłę. Również niewątpliwą zaletą tychże frontów laminowanych jest to, że można pokazać usłojenie na szerokiej powierzchni. Fronty z płyty laminowanej są jedną z najtańszych opcji, co również można uznać za zaletę.

### ZALETY:

- » niska cena
- » duża kolorystyka wzorów
- » **ciągłość usłojenia**



## Fronty RAMOWO – PŁYCINOWE – PATYNOWANE

Najczęściej przeznaczone do kuchni w stylu klasycznym. Wykonane z płyty MDF. Patynowanie nadaje frontom efektu postarzenia, gdzie niewątpliwie design wydaje się tu być numerem jeden.

### ZALETY:

- » efekt postarzenia
- » ekskluzywność
- » wyjątkowy design
- » trwałość
- » duży wybór wzorów



WIECH



WIECH



WIECH



WIECH



WIECH



WIECH



## FRONTY RYFLOWANE

Fronty ryflowane to najnowsze trendy we wzornictwie meblarskim 2021/2022. Dzięki ich trójwymiarowemu kształtowi, nadadzą wnętrzu unikalny wygląd, co sprawi, że będą pasować do osób ceniących estetykę oraz mających wysokie poczucie elegancji. Fronty ryflowane są wykonane zazwyczaj z płyty MDF. Cechą wyróżniającą je spośród innego rodzaju frontów jest unikalny wzór wyżłobień w płycie. Fronty te pokrywa się zazwyczaj folią PCV lub lakieruje na wybrany kolor. Fronty ryflowane dodają wnętrzu ekskluzywności. Sprawdzają się w kuchniach klasycznych jak i nowoczesnych, a także w meblach łazienkowych czy pokojowych dzięki bogatym wzorom żłobień.

### ZALETY:

- » najnowsze trendy
- » ekskluzywność i szykowność
- » nadają przytulności i ciepła wnętrzu
- » dają się zastosować w wielu pomieszczeniach





## FRONTY ALUMINIOWE

Fronty aluminiowe jak sama nazwa wskazuje wykonanie są z aluminium, a dokładniej ich obramowanie jest aluminiowe. W środku każdego frontu jest założona szyba. Taka szyba może występować w różnych kolorach tj. od mlecznego do mocno przydymionego, a także może mieć różną fakturę. Tego typu fronty możemy wybierać z kilku rodzajów kształtów obramowań, a także kilku kolorów delikatnie różniących się od siebie. Cechą charakterystyczną tych frontów jest mocno wyróżniający się ich charakter, co podkreśli niepowtarzalny wygląd każdego wnętrza.



ZOOBAL



ZOOBAL

### ZALETY:

- » wytrzymałe
- » odporne na zarysowania
- » ciągle w modzie
- » ponadczasowe
- » łatwe w utrzymaniu czystości

## BLATY ROBOCZE

Blat w przestrzeni kuchennej pełni rolę głównie roboczą, ale też jego inną funkcją jest nadanie meblom charakteru a także ich wyeksponowanie. Na blacie przygotowujemy posiłki, serwujemy przygotowane dania, a nawet majsterkujemy, jeżeli zajdzie taka potrzeba. Aby blat mógł spełnić swoją rolę powinien być wytrzymały, trwały, a przede wszystkim musi zapewnić najwyższy komfort użytkowania.

### BLATY KAMIENNE

Nadają wnętrzu niepowtarzalny wygląd (nie ma dwóch takich samych blatów). Są dla osób, które cenią sobie wysoką estetykę, naturalność, piękno. Blaty kamienne z pewnością nadadzą się do otwartych przestrzeni, gdzie w połączeniu z inną częścią wnętrza stworzą spójną całość, dodając tym samym nutę luksusu i ponadczasowości. Możemy wyróżnić w tej kategorii blaty marmurowe oraz balaty granitowe.

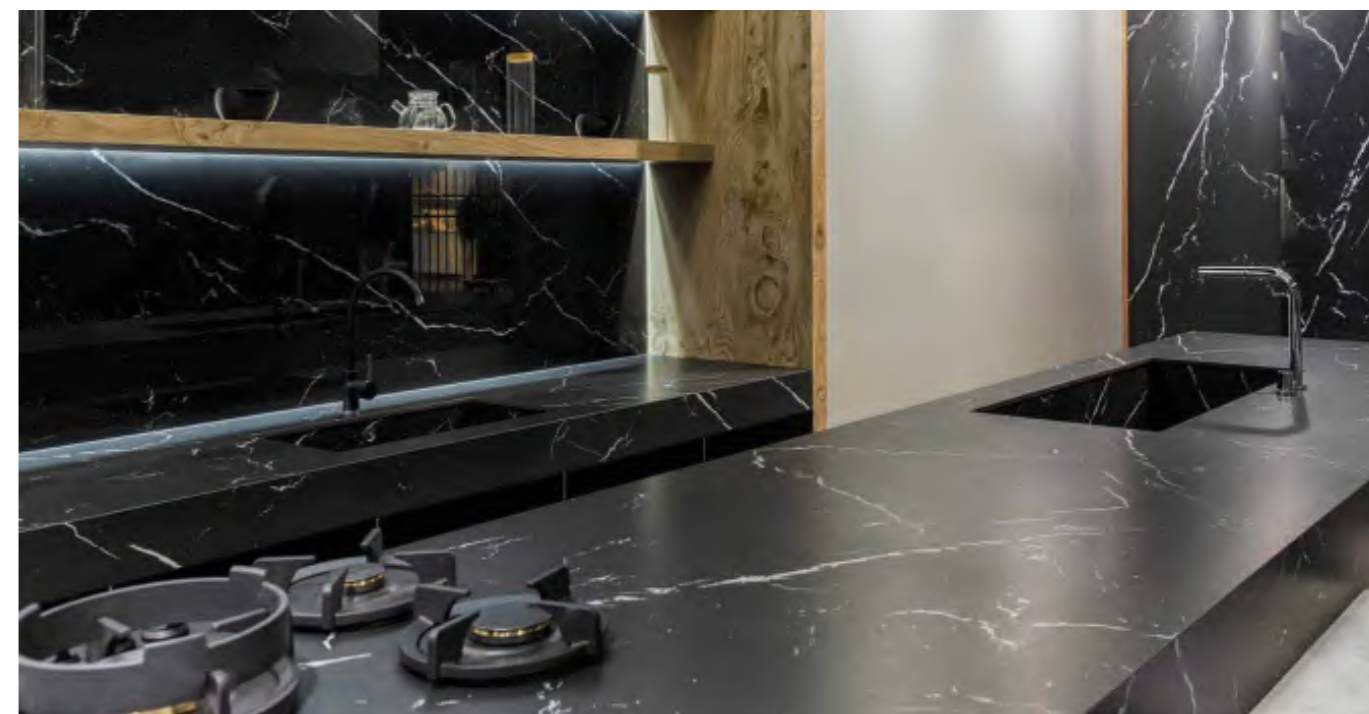

SOLID STONES RZESZÓW



## 1 BLATY MARMUROWE

Marmur to elegancki i ponadczasowy kamień. Cechuje go głównie jasne zabarwienie, ale dostępny jest też w wielu odmianach i odcieniach. Kamień ten przy odpowiedniej pielęgnacji oraz użytkowaniu może służyć nam przez lata. Ważnym jest, aby nie został zarysowany, a także aby plamy, które gdzieś się pojawią szybko usuwać. Aby uniknąć różnych przebarwień stosuje się konserwację marmuru.



SOLID STONES RZESZÓW

## 2 BLATY GRANITOWE

Blat granitowy w porównaniu z marmurem jest bardziej odporny na różnorakie plamy czy przebarwienia, powstałe na skutek użytkowania, a także jest odporniejszy na zarysowania. Blaty granitowe występują często w ciemnych barwach, a ich struktura powoduje, że nadają się do ciemniejszych wnętrz.





### 3 BLATY Z LAMINATU HPL

Laminat HPL to tworzywo sztuczne produkowane z utwardzanego warstwowego tworzywa poprzez sprasowanie w specjalnych warunkach kilku warstw papieru rdzeniowego z żywicą oraz papieru dekoracyjnego. Tak wyprodukowany blat jest niezwykle wytrzymały i nie przepuszcza wilgoci. Blaty wykonane z laminatu HPL sprawdzają się nie tylko w kuchniach, ale także tam, gdzie jest kontakt z dużą wilgocią i częstym użytkowaniem (łazienki, miejsca publiczne, baseny). Występują w wielu kolorach i strukturach. Takie blaty posiadają wiele zalet, są wilgocio- odporne, a także wytrzymałe na uderzenia i zarysowania. Posiadają nowoczesny, smukły wygląd, nie wymagają obrzeży, są bardzo higieniczne, a także posiadają właściwości antybakteryjne zgodne z normą ISO 22196. Grubość 12 mm.

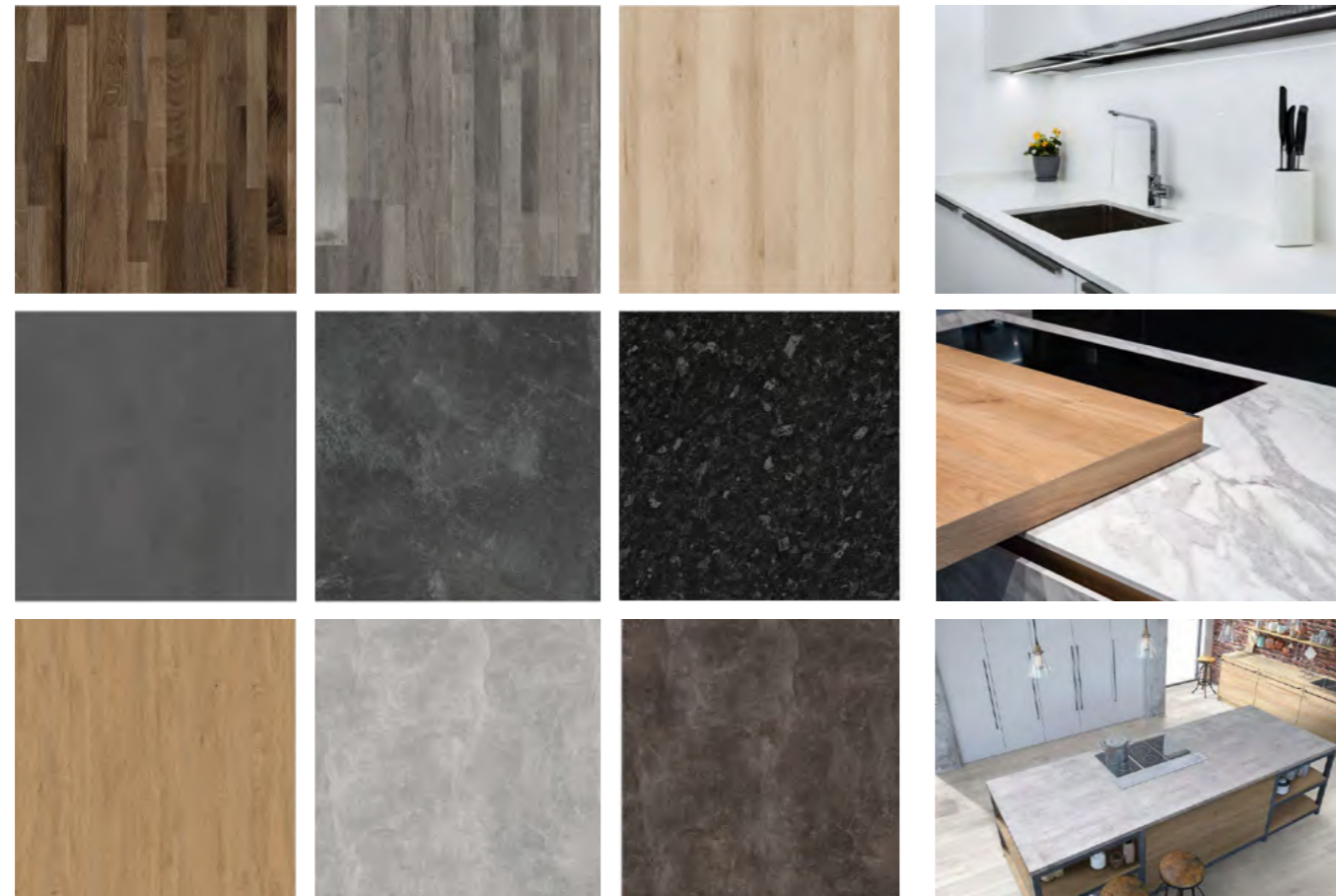

WZORNIKI: KRONO SPAN

### 4 BLATY DREWNIANE

Drewno kojarzy nam się z ciepłem i naturą i takie też cechy te blaty wprowadzają do wnętrza. Blaty drewniane, dzięki ich uniwersalności pasują praktycznie do każdej aranżacji. Blaty drewniane są bejcowane, a następnie lakierowane, co nadaje im wytrzymałości i nie pozwala dostać się wilgoci do środka. Przy odpowiedniej pielęgnacji taki blat może nam posłużyć dobre kilka lat. Ogromną zaletą blatów drewnianych jest fakt, że podczas uszkodzenia, zalania taki blat jest łatwo zrekonstruować poprzez oddanie go do renowacji.



PANMAR WOOD



PANMAR WOOD



5

## BLATY Z KONGLAMERATU

Tego rodzaju blaty wyglądem przypominają blaty z granitu bądź marmuru, tym co je wyróżnia jest głównie cena. Są znacznie tańsze niż prawdziwy blat z kamienia. Różnica wynika ze struktury samego materiału: niższych kosztów produkcji i samych użytych materiałów, a nie z jakości czy trwałości blatu. Konglomerat jest materiałem budowlanym powstającym na bazie zmielonego kamienia połączonego z żywicą. Innymi zaletami są wysoka odporność, niska waga, łatwość naprawy przy uszkodzeniu.



SOLID STONES RZESZÓW

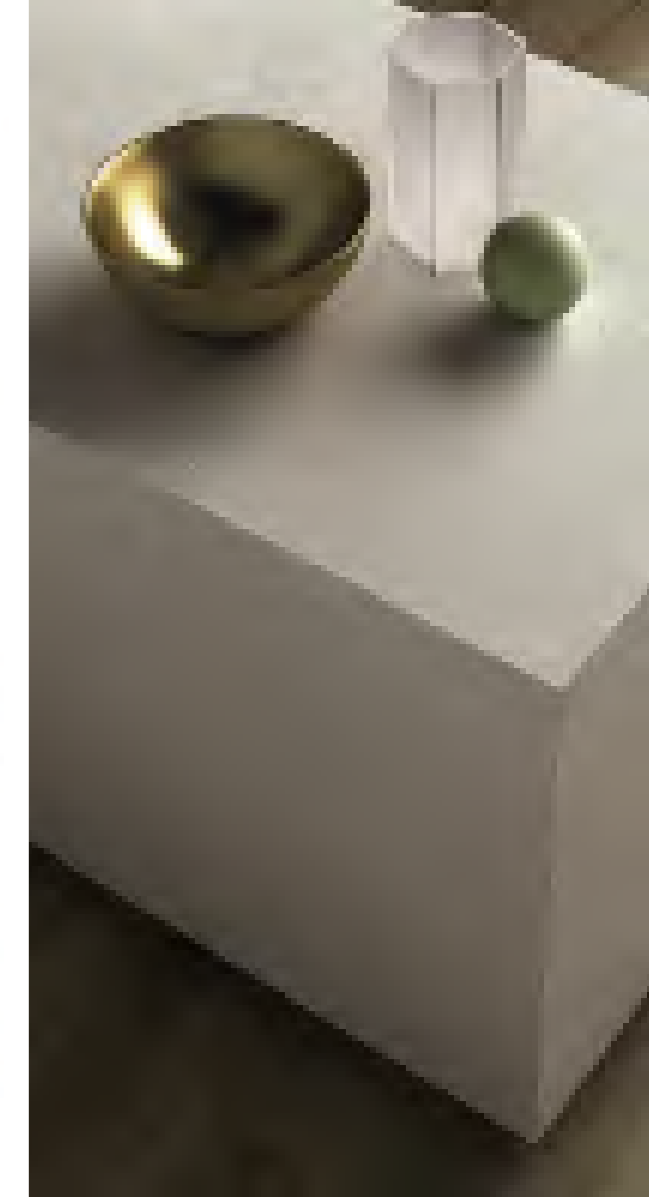

6

## BLATY LAMINOWANE

Ekonomia i wygoda użytkowania są wyróżniającą cechą blatów laminowanych. Płyta wiórowa bądź MDF jest obleczona w laminat, w ten sposób powstaje blat laminowany. Za sprawą wytrzymałego materiału dostajemy dobrą jakość i niską cenę. W grupie tej występuje szeroka gama kolorystyczna, od zróżnicowanej palety kolorystycznej przez kamieniopodobną, aż po drewnopodobną. Ci, którzy cenią sobie wygodę, a także niską cenę będą zadowoleni wybierając ten rodzaj blatu.



EGGER



EGGER



EGGER



## Zalecenia dotyczące użytkowania, konserwacji i pielęgnacji blatów



Nie kładziemy zapalonych papierosów na powierzchni blatu. Grozi to **trwałym uszkodzeniem**.



Nie kładziemy **gorących** garnków czy patelni na powierzchni blatu. Takie działanie może spowodować **trawienie zmiany w połysku i strukturze blatu**. Zaleca się stosowanie **podkładek za roodpornych**.



**Nie przesuwamy** po powierzchni ciężkich metalowych naczyń z szorstkim dnem, gdyż może to skutkować **nieodwracalnymi rysami i zmatowieniem powierzchni**.



Należy chronić blat przed **parą wodną** ze zmywarek, ekspresu do kawy czy czajnika. Powyższe **czynniki mogą skutkować plamami i odbarwieniami**.



Przed zastosowaniem środków czystości należy **przeczytać ulotkę** aby upewnić się, że nadają się one do tego typu powierzchni i **nie zawierają elementów ściernych**.



Blaty posiadają **wysoką wytrzymałość na zginanie**, ale **zbyt duże dynamiczne i punktowe obciążenie** może powodować mechaniczne pęknięcie laminatu.



Po każdej **mechanicznej ingerencji** w strukturę blatu należy **bezwzględnie zabezpieczyć** miejsce przed działaniem wilgoci.



Zaleca się sprawdzić **obecność wszystkich stopek z miękkimi podkładami w sprzęcie AGD** takim jak mikser czy krawalnica, gdyż **brak takiej stopki może skutkować uszkodzeniem blatu**.



**Rozlane substancje** takie jak kawa czy herbata **usuwamy od razu**, gdyż ich dłuższe pozostawienie może prowadzić do **uszkodzenia powierzchni blatu**.



Powierzchnia blatu nie powinna być traktowana jako powierzchnia na której można kroić nożem, uderzać tępym czy ostrym narzędziem.

## Zasady pielęgnacji i czyszczenia płyt laminowanych



Niewielkie, świeże zabrudzenia nie wymagają skomplikowanego, głębokiego czyszczenia. W większości wypadków wystarczy przetrzeć powierzchnię na sucho lub mokro miękką ściereczką czy gąbką i osuszyć.



Powierzchnie matowe mogą być bardziej narażone na oddziaływanie tłustych plam, należy je możliwie jak najszybciej usunąć aby nie uszkodzić powierzchni. Płyty matowe bezwzględnie wymagają stosowania miękkich materiałów czyszczących.



W przypadku mocniejszych zabrudzeń dopuszczalne jest użycie mocniejszych łagodnych środków czyszczących. Można użyć również gąbki lub miękkiej szczoteczki. Środki należy spłukać wodą i osuszyć blat.



**W procesie czyszczenia płyt laminowanych nie należy stosować:**

- twardych szczotek/druziaków,
- proszków do prania/czyszczenia,
- silnych środków czyszczących zawierających kwasy,
- substancji wybielających.



Czyszczenie powierzchni na mokro z użyciem zimnej wody może powodować powstawanie smug, aby uniknąć tego nieestetycznego efektu należy czyścić powierzchnię z użyciem ciepłej (nie gorącej) wody a następnie osuszyć.



Czyszczenie płyt o głębokich strukturach nie różni się znacząco od ogólnych zasad. W tym przypadku jedynym istotnym elementem jest czyszczenie zgodnie z kierunkiem struktury powierzchni.



## ROZWIĄZANIA I MECHANIZMY SYSTEMÓW MEBLOWYCH

**Prowadnice i szuflady** ..... 26

**Okucia meblowe** ..... 31





Na początku, kiedy planujemy zabudowę meblową musimy zastanowić się jakich systemów chcemy użyć, aby nasza zabudowa była funkcjonalna i ergonomiczna. Możemy wyróżnić systemy przeznaczone do różnego rodzaju szafek. Poniżej prezentujemy ofertę różnych producentów wyposażenia meblowego.

### Systemy prowadnic i systemy szuflad

Każda szuflada musi się otwierać! To w jaki system będzie wyposażona zależy już od nas. Aby wybrać odpowiednią szufladę dla naszego wymarzonego mebla powinniśmy się zastanowić jakim budżetem dysponujemy, czy chcemy, aby szuflada domykała się cicho i bezszelestnie co wpłynie na komfort użytkowania, a także powinniśmy zwrócić uwagę na sposób otwierania. Jednym z najważniejszych elementów zestawu meblowego są szuflady. Zapewniają one sprawniejszy dostęp do zawartości. Na rynku istnieje wiele rozwiązań szuflad - od prostych po bardzo skomplikowane tj. z elektrycznym wspomaganie. W tym rozdziale zaprezentujemy kilka rodzajów szuflad.

## SYSTEMY SZUFLAD



### System rolkowy

- prosty mechanizm działania
- szuflada bez miękkiego domyku
- system nie powinien być zbyt
- przy większych rozmiarach szuflad nie ma możliwości zastosowania twardego dna
- możliwość zastosowania dość wysokich szuflad
- mechanizm działania znajduje się na spodzie szuflady
- głębokości szuflady od 270 mm do 550 mm
- brak pełnego wysuwu
- dość przestarzałe rozwiązanie

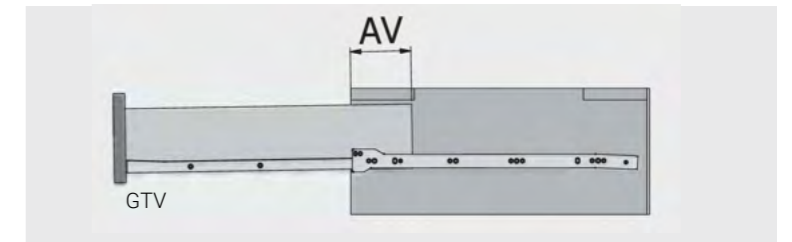

**WSKAZÓWKA** - istnieje możliwość dokupienia spowalnicza do tego typu szuflady

### System rolkowy z metalowymi bokami

- system rolkowy z metalowymi bokami
- prosty mechanizm działania
- szuflada bez miękkiego domyku
- mechanizm działania znajduje się na górze szuflady
- system ten daje możliwość zastosowania twardego dna (płyta 16 mm) co umożliwia położenie cięższych rzeczy oraz nadaje się do szerokich szafek (powyżej 60 cm).
- występuje ograniczenie co do wysokości szuflady. Wysokości występują w 3 rozmiarach
- występuje w wymiarach od 270 mm do 550 mm
- brak pełnego wysuwu



• **bardzo niska H 54** odpowiednia pod piekarnik bądź do zastosowań, gdzie będą trzymane przedmioty o niskiej wysokości

• **niska H 86** często wykorzystywana jako pierwsza z szuflad na organizer kuchenny do trzymania sztućców

• **średnia H 118** coraz mniej popularna, sprawdzi się wszędzie tam gdzie potrzebujemy przetrzymać średniej wielkości przedmioty w kuchni

• **wysoka H 150** bardzo popularna wysokość, często stosowana jako druga i 3 szuflada w szafce



**WSKAZÓWKA** - istnieje możliwość dokupienia spowalnicza do tego typu szuflady

**WSKAZÓWKA** - istnieje możliwość zastosowania relingów przy wyższym froncie a także podziałek na rzeczy





**WSKAZÓWKA** - system pozwala na zastosowanie bezuchwytowe

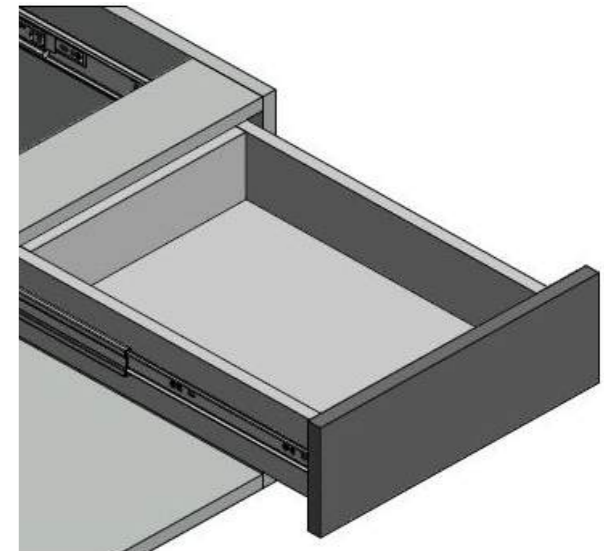

GTV



REJS

**Prowadnice dolnego wysuwu**

- najczęściej wybierane z wszelkiego rodzaju prowadnic
- wytrzymałe, mają szeroką gamę wagową
- przewidziany do płyty meblowej 16 mm
- posiadają różne rodzaje boków oraz kolorów (w zależności od producenta)
- przystosowane do montażu relingów czy podziałek
- zakres głębokości od 250 mm do 550 mm
- różnego rodzaju systemy otwierania/zamykania (push to open, cichy domyk, samodomyk)



GTV

**WSKAZÓWKA** - istnieje szeroka gama podziałek do tego typu szuflad co daje możliwość indywidualnych konfiguracji

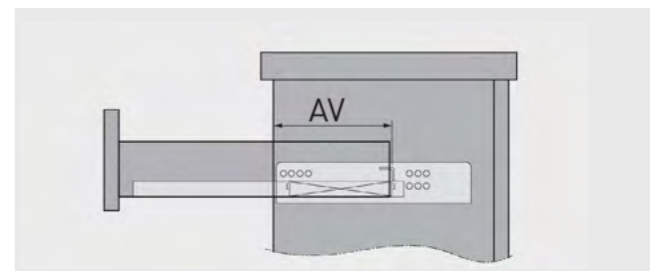

GTV

**System prowadnic teleskopowych (kulowych)**

- mechanizm działania opiera się na zastosowaniu stalowych kul poruszających się w specjalnie wyprofilowanym profilu
- posiadają pełny wysuw
- wyglądają estetycznie (ocynkowana stal)
- duża gama wagowa pozwala na utrzymanie dużego ciężaru – od kilku kg do nawet 100 kg
- kilka rodzajów otwierania/zamykania:

- 1. cichy domyk** – szuflada po zamknięciu powoli i bezszelestnie dochodzi do boku szafki powodując zamknięcie
- 2. samodomyk (dociąg)** – prowadnicę należy delikatnie popchnąć do przodu, aby sama się cicho i bezszelestnie domykała
- 3. push to open** – aby otworzyć szufladę należy front pchnąć do przodu a mechanizm zastosowany w szufladzie spowoduje otwarcie i wysunięcie jej standard – bez powyżej opisanych zastosowań

- zakres głębokości waha się od 270 mm do 550 w zależności od wysokości prowadnicy





## Servo – drive

Czyli elektryczne wspomaganie otwierania/ zamykania szafek. Możemy zastosować je do górnych frontów, gdzie delikatne przyciśnięcie spowoduje otwarcie frontu, zamknięcie następuje poprzez wciśnięcie przycisku na dole szafki (nie musimy sięgać wysoko do samej granicy frontu). System servo- drive montujemy także do systemów szuflad bezuchwytowych, gdzie delikatne przyciśnięcie frontu sprawi jego otwarcie a delikatne posunięcie spowoduje zamknięcie, to samo tyczy się systemów z uchwytem, gdzie wystarczy delikatnie odciągnąć front a system sam otworzy szufladę.

System servo – drive warto zastosować do pojedynczych rozwiązań tj. do szafki na odpady. Kiedy mamy mokre lub zajęte ręce a chcemy otworzyć szufladę, wystarczy tylko nacisnąć front a odpady trafią tam gdzie powinny a my możemy kontynuować naszą pracę w kuchni. Najnowsze rozwiązania systemu servo - drive to także rozwiązania do elektrycznego otwierania lodówek, zamrażarek czy zmywarek do zabudowy z frontami bez uchwytów.

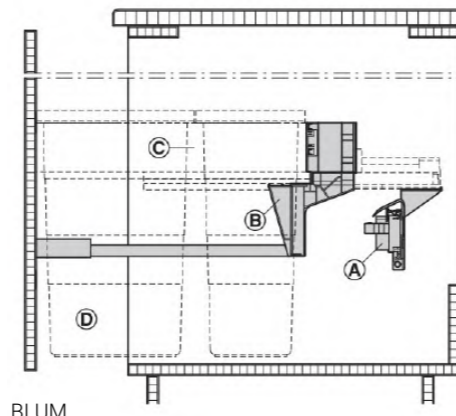

BLUM



BLUM



GTV

## OKUCIA MEBLOWE

Każdy lub prawie każdy element mebli systemowych posiada system otwierania, są to szuflady opisane wyżej, a także otwarcia drzwiczek. Aby nasze drzwi szafek mogły się otwierać potrzebują zawiasów, których jest kilka rodzajów w zależności od tego co chcemy uzyskać. Z punktu widzenia klienta istotne jest, aby wybrać zawiasy potrzebne do zachowania wygodny i komfortu użytkownika.

### Rozwiązania bezuchwytowe do szafek

Tak samo jak szuflady możemy mieć drzwi w systemie bez uchwytów. Stosujemy wtedy system tzw. push to open na zasadzie przykręcane do boku/ wieńca szafki pozycjonera, który będzie otwierał i zamykał drzwiczki.



SYSTEM TIP-ON BLUM



SYSTEM TIP-ON BLUM



## Podnośniki do klap i rozwiązania szafek górnych

Tego typu rozwiązania stosujemy najczęściej w szafkach górnych do otwierania i zamykania szafek mebli kuchennych, ale także możemy zastosować niektóre z nich w barkach, bądź szafkach otwieranych na spodzie zabudowy meblowej przy podłodze, gdzie dostęp z otwieranego frontu jako drzwiczki może być utrudniony.



## MAMY KILKA ROZWIĄZAŃ

### Front otwierany do góry

Zwykły podnośnik gazowy – tanie i dobre rozwiązanie, dla zabudów meblowych w wersji standard, szeroki wachlarz mocy od 50 N do 180 N.



REJS

### Front otwierany do góry +

Nowoczesny siłownik gazowy – możemy zastosować w wersji push to open, posiada płynną regulację mocy, może być otwierany pod różnymi kątami otwarcia.



BLUM

### Front uchylny - składany

Tego typu podnośnik może być stosowany w wyższych zabudowach, jest odpowiedni dla osób mniejszego wzrostu, gdyż front składa się podczas otwierania w połowie swojej wysokości, podczas otwarcia zatrzymuje się w żądanej pozycji, domyka się delikatnie i cicho.



BLUM

### Front uchylny - nachodzący

Stosowane w nowoczesnych kuchniach, pozwalają na zamknięcie/otwarcie jednego dużego frontu dla całej szafki, (nie musi być dzielony), rozwiązanie to świetnie się sprawdzi, gdy u góry korpusu występuje ozdobna listwa, zatrzymuje się w każdej żądanej pozycji, system pozwala na szeroki wachlarz wysokości korpusu.



BLUM

## Front unoszony

Dzięki takiemu rozwiązaniu front jest równolegle podnoszony do góry względem korpusu. Często stosowany do pojedynczych szafek np. aby zakryć kuchenkę mikrofalową wewnątrz zabudowy. Może być używany do wysokości pojedynczej szafki od 300 do 580 mm. Front można wyregulować w trzech płaszczyznach.



BLUM

## Front dłuższy niż korpus

Pewnym niszowym rozwiązaniem dla szafek górnych jest możliwość zastosowania frontu dłuższego o 2 cm co umożliwi jego otwarcie. Rozwiązanie to sprawdza się tam gdzie mamy jednolitą zabudowę szafek górnych.



## ELEMENTY WYKOŃCZENIOWE I DODATKI

Uchwyty..... 34

Oświetlenie..... 38





# UCHWYTY

Nie każdy mebel musi posiadać uchwyty do otwierania drzwiczek szafek. Dzisiejsze standardy pozwalają na bezuchwytowe otwieranie szafek, natomiast uchwyty stanowią bardziej element wystroju niż jak to było kiedyś, gdzie służyły tylko do otwarcia drzwiczek. Bogata oferta różnego rodzaju uchwytów pozwala zaplanować wymarzoną kuchnię, zabudowę w każdym designie od klasycznego po styl boho czy styl loftowy. Każdy znajdzie coś dla siebie.

Uchwyty na przestrzeni lat przeszły dość głęboką metamorfozę. Kiedyś było ich bardzo mało i miały niezbyt wyrafinowany wygląd, dziś możliwości obróbki różnego rodzaju materiałów pozwalają na bardzo bogatą ofertę wyboru. Tak więc możemy znaleźć uchwyty drewniane, plastikowe, metalowe, aluminiowe, z mosiądzu, ceramiki, chromu czy połączenia tych materiałów, a nawet pod specjalne zamówienie możemy je mieć skrojone z kamienia. Powyższe rodzaje uchwytów są podzielone pod względem materiału z którego są zrobione. Uchwyty możemy podzielić także ze względu na kształt oraz sposób montażu. Zatem poznajmy kilka rozwiązań do naszej wymarzonej zabudowy meblowej pod wymiar.

## 1. UCHWYTY DWUPUNKTOWE STANDARDOWE

GAMET



NOMET



## 2. UCHWYTY JEDNOPUNKTOWE - GAŁKI

GTV



SIRO



## 3. UCHWYTY PODŁUŻNE

GAMET



NOMET



## 4. UCHWYTY FREZOWANE

ZOBAL





## 5. UCHWYTY WPUSZCZANE

GTV



## 6. UCHWYTY KOŁATKI

NOMET



GAMET



## 7. UCHWYTY T-BAR

SIRO



## 7. UCHWYTY DLA DZIECI

GTV



## 8. UCHWYTY KRAWĘDZIOWE

GTV



ZOBAL



## 9. MUSZLOWE

NOMET



GAMET

GTV



## 10. UCHWYTY L-BAR

BUSTER





# OŚWIETLENIE

Oświetlenie w meblach na wymiar jest ważnym elementem, który może w znacznym stopniu wpłynąć na funkcjonalność i estetykę mebli. W meblach na wymiar oświetlenie może być zintegrowane, co oznacza, że jest ono ukryte wewnątrz mebli, lub może być wystawione na zewnątrz.

Oto kilka korzyści z wykorzystania oświetlenia w meblach na wymiar:

1. **Funkcjonalność:** Oświetlenie w meblach na wymiar może pomóc w lepszym doświetleniu pomieszczenia i ułatwieniu pracy w kuchni lub innym pomieszczeniu.
2. **Estetyka:** Oświetlenie w meblach na wymiar może być ukryte, co pozwala na uzyskanie subtelnego i eleganckiego wyglądu mebli.
3. **Regulacja:** Oświetlenie w meblach na wymiar może być wyposażone w regulację jasności, co pozwala na dostosowanie natężenia światła do potrzeb.
4. **Bezpieczeństwo:** Oświetlenie w meblach na wymiar może być wyposażone w bezpieczne źródła światła, takie jak LED-y, co zapewnia **bezpieczeństwo i ochronę dla klienta**.

Jeśli chcesz zaplanować oświetlenie w meblach na wymiar, należy zwrócić uwagę na kilka ważnych aspektów:

1. **Funkcjonalność:** Zwróć uwagę na to, jakie funkcje ma spełniać oświetlenie - czy ma być to oświetlenie dodatkowe czy tylko akcentujące.
2. **Miejsce instalacji:** Zdecyduj, gdzie ma być zamontowane oświetlenie w meblach na wymiar - wewnątrz, na zewnątrz, na górze czy na dole mebli
3. **Jasność i barwa :** Określ jakie natężenie światła jest potrzebne i jakie źródła światła będą najlepiej się do tego nadawać.
4. **Bezpieczeństwo:** Upewnij się, że wybrane źródła światła są bezpieczne i spełniają wymagania bezpieczeństwa.
5. **Montaż:** Każde oświetlenie musi posiadać swoje źródło, zastanów się, gdzie zaplanować gniazda, aby oświetlenie spełniało swoje funkcje (o tym jak dobrze zaplanować elektrykę podpowiemy w rozdziale niżej).
6. **Kompatybilność:** Upewnij się, że wybrane oświetlenie jest kompatybilne z innymi elementami w pomieszczeniu, takimi jak kolorystyka mebli, styl wnętrza.
7. **Kontrola:** Zastanów się, czy chcesz mieć możliwość regulacji jasności oświetlenia lub czy chcesz mieć stałe światło.



Podsumowując, ważne jest, aby dobrze zaplanować oświetlenie w meblach na wymiar, zwracając uwagę na funkcjonalność, miejsce instalacji, jasność, bezpieczeństwo, łatwość montażu, kompatybilność i kontrolę. Dzięki temu będziesz mieć pewność, że otrzymasz meble, które spełnią Twoje potrzeby i będą wyglądać świetnie. Dobrze dostosowane oświetlenie to nie tylko wygoda i przyjemność użytkowania, ale także zdrowie i komfort. Zanim wybierzemy spośród szerokiej gamy dekoracji oświetleniowej, musimy zaplanować podłączenia elektryczne (o tym poniżej w ebooku). Kiedy już będziemy wiedzieć na co możemy sobie pozwolić, możemy przejść do wyboru oświetlenia. W tym ebooku zaprezentujemy kilka rozwiązań.



# Przykłady i rodzaje oświetlenia w meblach na wymiar

## 1. Oświetlenie pod szafkami górnymi



DESIGN LIGHT



DESIGN LIGHT



DESIGN LIGHT



DESIGN LIGHT



DESIGN LIGHT



DESIGN LIGHT



DESIGN LIGHT

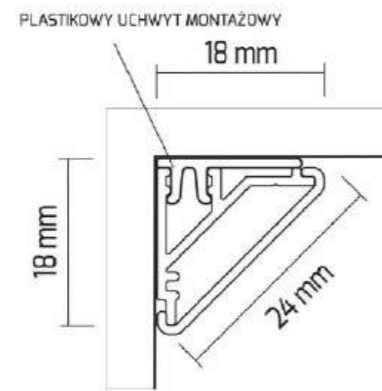

DESIGN LIGHT

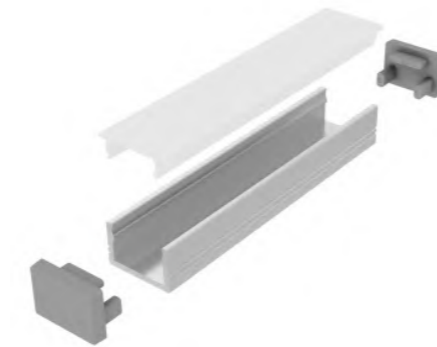

DESIGN LIGHT

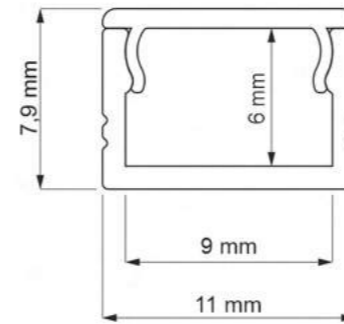

DESIGN LIGHT



DESIGN LIGHT

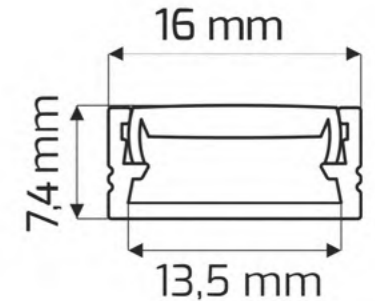

DESIGN LIGHT

## 2. Oświetlenie na cokole



DESIGN LIGHT



i.pinimg.com

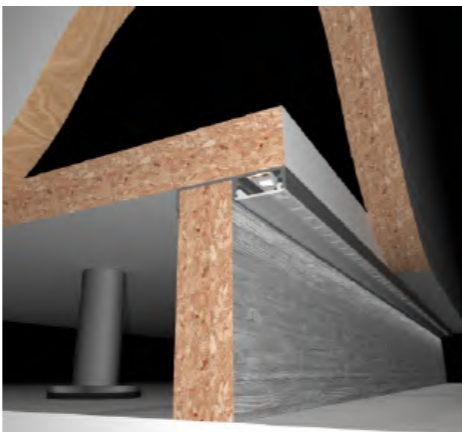

DESIGN LIGHT

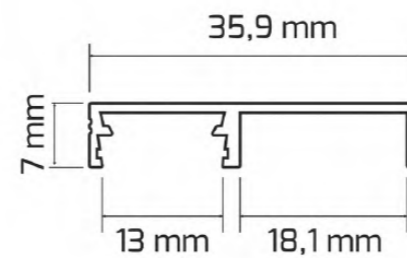

DESIGN LIGHT



DESIGN LIGHT

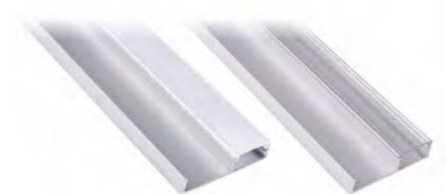

DESIGN LIGHT



### 3. Oświetlenie na szafkach górnych

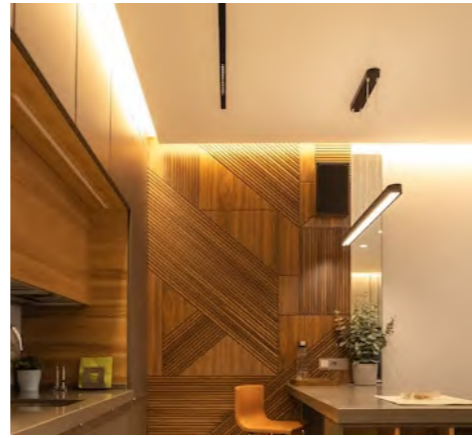
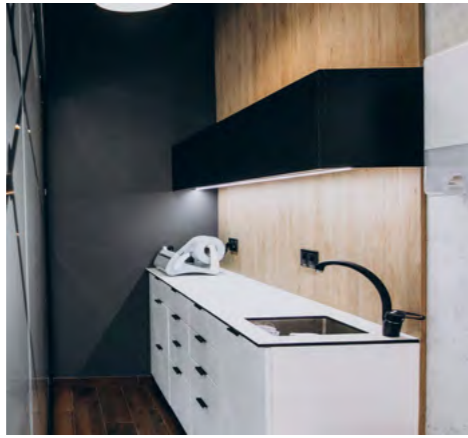

KINGLED

### 4. Oświetlenie półek wewnątrz mebli i samodzielnych



DESIGN LIGHT



### 5. Oświetlenie punktowe



KANLUX



KANLUX



KANLUX



KANLUX



KANLUX



KANLUX



## 6. Oświetlenie szuflad



DESIGN LIGHT



DESIGN LIGHT



DESIGN LIGHT



DESIGN LIGHT

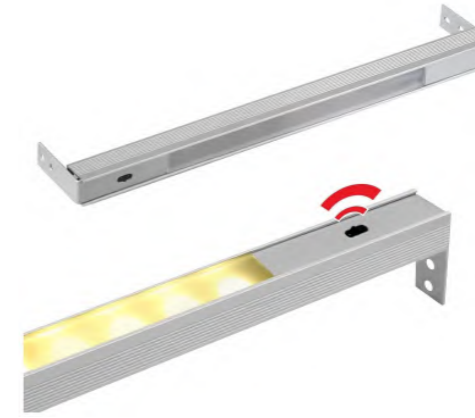

DESIGN LIGHT

Zintegrowany mechanizm szuflady podświetla szufladę zapewniając lepsze naświetlenie wnętrza. Idealnie sprawdzi się w godzinach nocnych, porannych jeszcze o zmroku, czy przy słabym świetle kiedy nie chcemy zapalać górnego światła w kuchni. W ten sposób możemy podświetlić kuchnię tylko ledem, a dostęp do zawartości podświetli nam szuflada.

## 7. Oświetlenie szaf

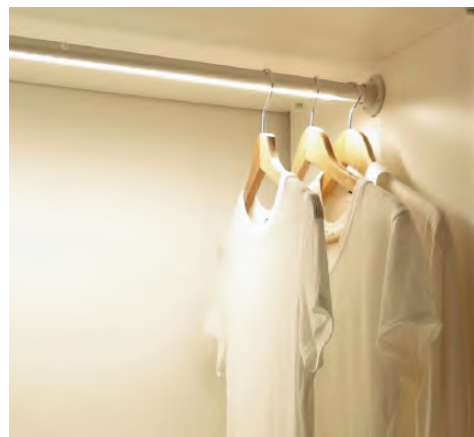

DESIGN LIGHT



DESIGN LIGHT



DESIGN LIGHT

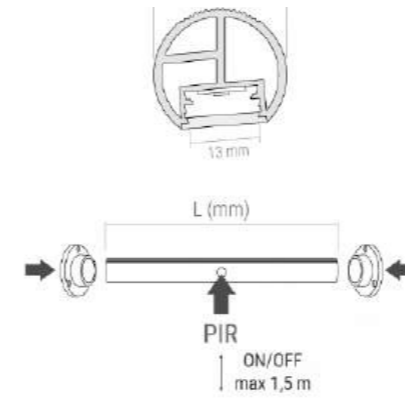

DESIGN LIGHT



DESIGN LIGHT



DESIGN LIGHT

Niedocenianym wręcz rozwiązaniem w nowoczesnych szafach jest podświetlany drążek. Rozwiązanie to sprawia, że nie musimy włączać górnego światła, aby przestrzeń szafy mieć dobrze doświetloną. Zastosowanie takiego podświetlenia ułatwia też odnajdywanie rzeczy w szafie, kiedy znajduje się w niej dużo rzeczy. Nietuzinkowym a bardzo ciekawym rozwiązaniem jest możliwość zamontowania włącznika oświetlenia podczas otwierania drzwi szafy i gaszenia w momencie zamykania. Ten rodzaj oświetlenia sprawdza się w dużych garderobach lub w pomieszczeniach sypialnych z garderobą, gdzie stosujemy często przeszklone drzwi przesuwne. Stworzenie takiej szafy lub garderoby z włącznikami nadaje niezwykłego klimatu wnętrzu przy ciepłych barwach oświetlenia.

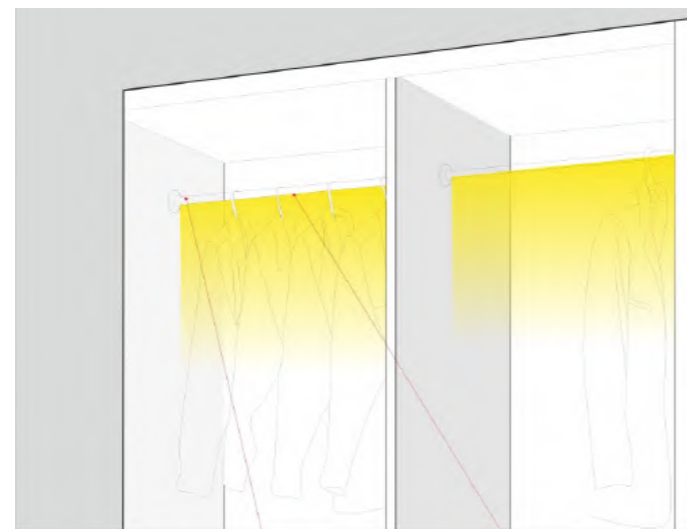

DESIGN LIGHT

KŁOSZ WCISKANY

CZUJNIK PIR



HAFELE



## KUCHNIA

Wyposażenie kuchenne ..... 46

Planowanie kuchni–jak zrobić to dobrze

..... 60

Błędy przy projektowaniu kuchni. .... 76



**Wiemy już co nieco na temat ogólnej budowy i materiałów stosowanych w meblach na wymiar. Poznajmy zatem jedne z najczęściej wykonywanych mebli na wymiar jakimi są meble kuchenne**

### WYPOSAŻENIE KUCHENNE

O tym jak rozplanować kuchnię powiemy w dalszej części ebooka, na ten moment poznajmy systemy i rozwiązania do szafek górnych i dolnych.

W ofercie producentów akcesoriów kuchennych istnieje wiele rodzajów ciekawych rozwiązań służących do jak najbardziej efektywnego zagospodarowania przestrzeni meblowej dzięki czemu kuchnia będzie wygodna i służyła wiele lat.

Poznajmy systemy do szafek dolnych, które ułatwiają wykonywanie kulinarnych czynności każdego dnia:

#### Systemy obrotowe:

Bardzo częstym rozwiązaniem szafek dolnych – narożnych jest zastosowanie carga bocznego (nerka) z wysuwającym się ramieniem, na którym można przechowywać np.: garnki do gotowania talerze, patelnie czy inny sprzęt kuchenny. Dzięki takim zastosowaniom mamy możliwość zagospodarowania całej przestrzeni szafki, a dzięki pełnemu wysuwowi umożliwiamy sobie swobodny i łatwy dostęp do zawartości szafki. Mamy kilka rodzajów carga narożnych:

#### 1. Cargo typu nerka

##### Parametry:

- Dwie niezależne półki
- Pokryte antypoślizgowym materiałem zapobiegającym przesuwaniu się rzeczy
- Występuje w kilku kolorach
- Dostępne do różnych wielkości szafek
- Cichy domyk



PEKA

#### 2. Cargo obrotowe <sup>3/4</sup>

##### Parametry:

- Jedno z tańszych rozwiązań
- Łatwo się obraca
- Występuje zazwyczaj w 1 lub 2 kolorach
- Różne średnice, co umożliwia zastosowanie do różnej wielkości szafek narożnych

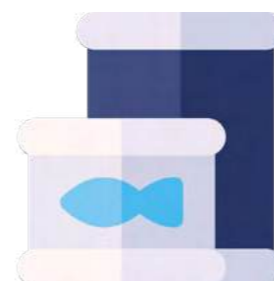

PEKA





PEKA

### 3. Cargo obrotowe <sup>1/2</sup>

#### Parametry:

- Jedno z tańszych rozwiązań
- Łatwo się obraca
- Ezystuje zazwyczaj w 1 lub 2 kolorach
- Różne średnice, co umożliwia zastosowanie do różnej wielkości szafek narożnych



### 4. Kosz narożny – magic corner

#### Parametry:

- Pełny wysuw
- Miękki domyk
- Powłoka antypoślizgowa
- Kolor pokrycia: Antracyt P68
- Uniwersalny do lewej i prawej strony
- Uniwersalna konstrukcja umożliwia stosowanie koszy i półek
- Maks obciążenie półki 8kg



PEKA

## Systemy do szafek dolnych i górnych – przechowywanie

Oprócz zwykłego przechowywania produktów na półkach, w nowoczesnej kuchni mamy możliwość zastosowania niezwykle sprytnych i dużo bardziej ergonomicznych a także funkcjonalnych rozwiązań niż kiedyś. Oto kilka przykładów takich rozwiązań:

### 1. Kosz cargo do wąskich szafek

#### Parametry:

- Pełny wysuw
- Kosz prawy
- Z mocowaniem bocznym
- Miękki domyk
- Maks. Obciążenie 20kg
- Możliwość zastosowania przegrody kosza
- Prowadnice typu tandem

#### Zastosowanie:

Świetnie się sprawdzi do przechowywania drobnych produktów

- Przyprawy w słoiczkach
- Oleje
- Detergenty
- Ścierki
- Akcesoria zmywakowe



NOMET

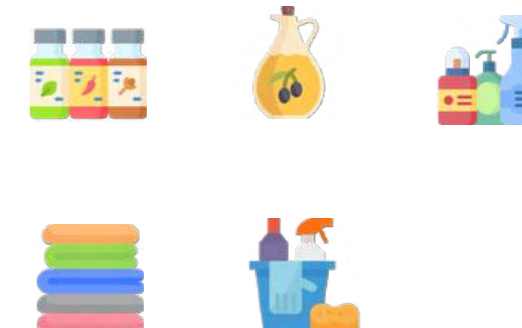

### 2. Kosze cargo do szerokich szafek

#### Parametry:

- Na prowadnicach pełnego wysuwu
- Z mocowaniem dolnym
- Z systemem miękkiego domykania
- Maksymalne obciążenie 30 kg



NOMET



**Zastosowanie:**

Świetnie się sprawdzi do przechowywania większych często używanych produktów

- Kasze
- Ryże
- Mąki
- Zastawy stołowe

**3. Kosz cargo wysoki – maxi wysuwane****Parametry:**

- Półki z pełnym dnem
- Uniwersalna konstrukcja umożliwiająca stosowanie koszy i półek z pełnym dnem/ niepełnym
- Mechanizm pełnego wysuwu;
- System miękkiego domyku;
- Optymalna organizacja przestrzeni szafki;
- Swobodny dostęp do półek jednocześnie z obydwu stron;

**Zastosowanie:**

Świetnie się sprawdzi do przechowywania produktów na zapas

- Napoje
- Słoiki
- Produkty w kartonikach
- Konfitury

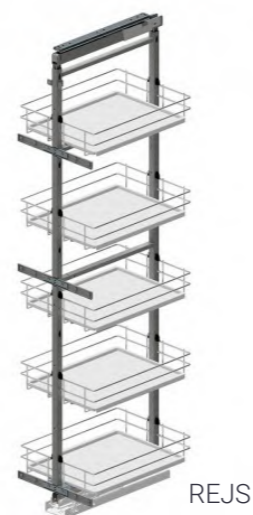

REJS

**4. Kosz cargo maxi – boczny****Parametry:**

- Mechanizm pełnego wysuwu
- System miękkiego domyku
- Swobodny dostęp do półek od strony otwarcia
- Możliwość zastosowania kilku rodzajów półek
- Możliwość zastosowania kilku szerokości półek 15, 20, 30 cm
- Kilka wariantów kolorystycznych

**Zastosowanie:**

Świetnie się sprawdzi do przechowywania

- Przetworów
- Soków
- Lekarstw
- Drobnego AGD

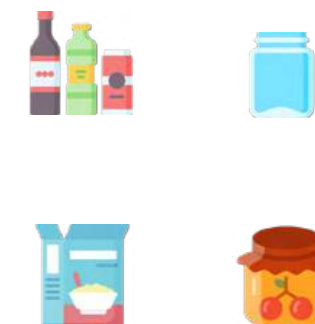

REJS

**5. Winda szafek górnych PEGASUS****Parametry:**

- Idealne rozwiązanie dla osób o niższym wzroście. Także taki pomysł warto rozważyć przy niewielkiej powierzchni do zagospodarowania, gdzie chcemy mieć szafki górne do samego sufitu ze swobodnym dostępem.



PEKA



PEKA



PEKA





## 6. Wyciąg PICANTO

Parametry:

- PICANTO to wyciąg przeznaczony do szafek górnych. Może być mocowany do frontu typu cargo lub do szafki z frontem na zawiasie, wówczas wysuwamy ręcznie mechanizm po wcześniejszym otwarciu frontu. Wyciąg może być montowany do prawego lub lewego boku szafki, posiada pełen wysuw z cichym domykiem. Możemy umieścić w nim przyprawy, które mają być zawsze pod ręką. System składa się z trzech półeczek z tworzywa oraz dwóch przezroczystych przegródek w komplecie.



## 7. Ociekarki

- Są wykonane z drutu ze stali nierdzewnej i pokryte warstwą chromu, dzięki czemu są bardzo trwale wykonane. Występują jako jedno bądź dwupoziomowe.

GTV

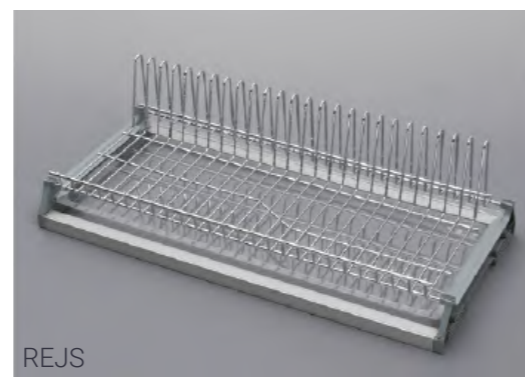
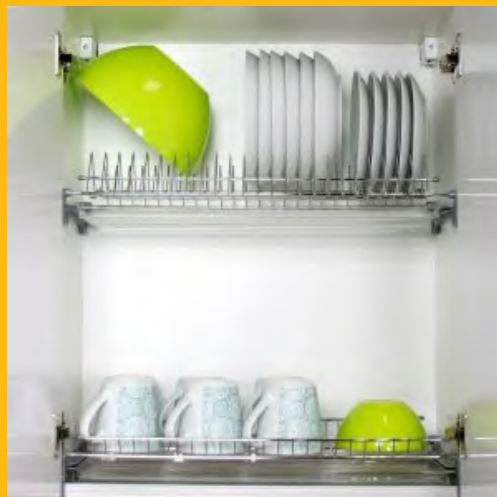

## Organizery:

Dobra organizacja w kuchni to podstawa. Organizacja wewnętrzna w szafkach meblowych sprzyja lepszemu uporządkowaniu każdego z elementów wyposażenia kuchennego, dzięki czemu jesteśmy w stanie odnaleźć w dużo łatwiejszy sposób wszystko czego potrzebujemy. Producenci wyposażenia w swych ofertach posiadają różnorakie akcesoria i modele organizatorów. Dzięki kompatybilności z szufladami mamy także możliwość dopasowania przegródek pod własne



BLUM

## Systemy organizacji wewnętrznej

53

- A)** gotowe wkłady organizacji do szafek różnej wielkości
- B)** gotowe zestawy pojemników w wielu wielkościach
- C)** przegródki i podziałkami (plastikowe, space flex)
- D)** akcesoria kuchenne tj. obcinarka foli spożywczej i aluminiowej, maty antypoślizgowe, wkłady na talerze, garnki, przyprawy)



BLUM



PEKA



PEKA





C) przegródki i podziałki

REJS



C) przegródki i podziałki



C) przegródki i podziałki

REJS

## Odpady - segregacja

Dobra organizacja w kuchni to podstawa. Organizacja wewnętrzna w szafkach meblowych sprzyja lepszemu uporządkowaniu każdego z elementów wyposażenia kuchennego, dzięki czemu jesteśmy w stanie odnaleźć w dużo łatwiejszy sposób wszystko czego potrzebujemy. Producenci wyposażenia w swych ofertach posiadają różnorakie akcesoria i modele organizatorów. Dzięki kompatybilności z szufladami mamy także możliwość dopasowania przegródek pod własne upodobania.

## Sortowniki odpadów

- A) pojemniki pojedyncze
- B) podwójne
- C) potrójne
- D) poczwórne

### Kosze na śmieci

- A) pojedyncze
- B) obrotowe

## SZKŁO



## PAPIER

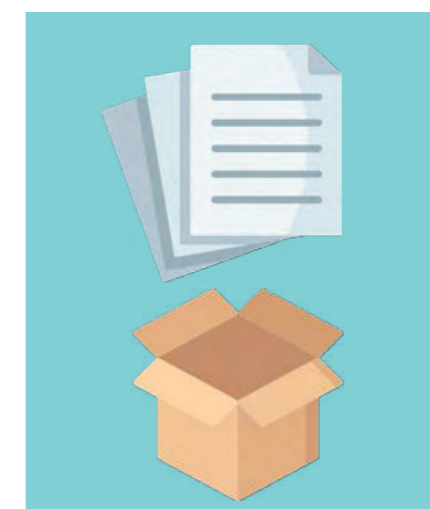

## PLASTIK/METAL

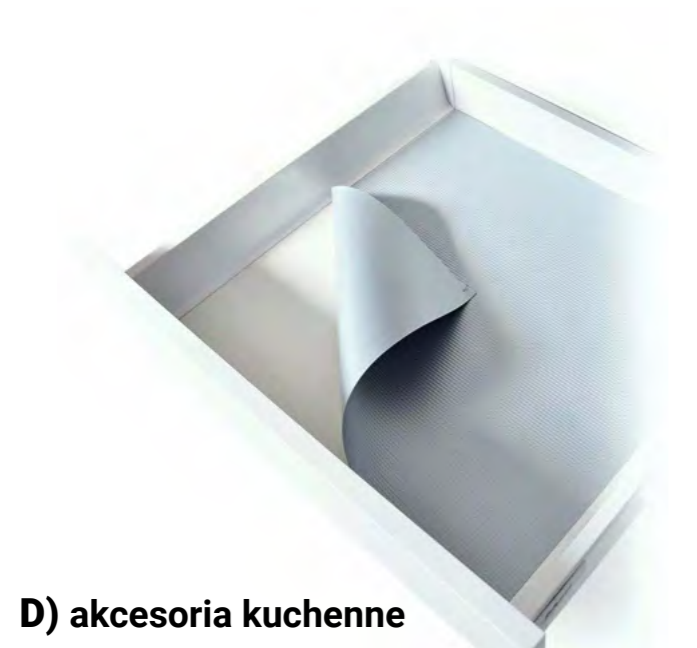

D) akcesoria kuchenne

PEKA



D) akcesoria kuchenne

PEKA

## ZMIESZANE

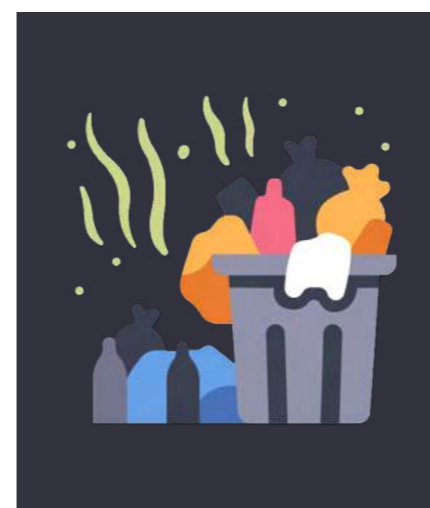

## BIO



D) akcesoria kuchenne

PEKA



D) akcesoria kuchenne

PEKA



PEKA



## Sprytne rozwiązania w kuchni

### 1. Stół wysuwany spod blatu

Nawet w dużej kuchni czasem może braknąć blatu. Dobrym rozwiązaniem dla małych kuchni jest dodatkowy stół, który może posłużyć do przygotowania potraw jak i zjedzenia smacznego posiłku. Taki stół jest montowany pod blatem zamiast części szafki a jego mechanizm pozwala na wyjechanie, co da sporo komfortu użytkownikowi. Taki stół po śniadaniu można schować i cieszyć się swobodą przestrzeni.

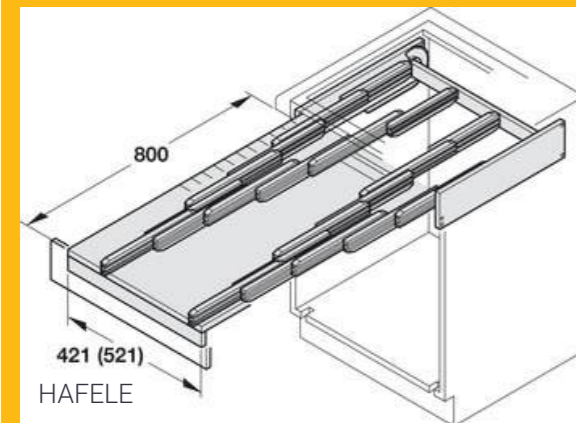

### 2. Oświetlenie szuflady

Zintegrowany mechanizm szuflady podświetla szufladę zapewniając lepsze naświetlenie wnętrza. Idealnie sprawdzi się w godzinach nocnych, porannych jeszcze o zmroku, czy przy słabym świetle kiedy nie chcemy zapalać górnego światła w kuchni. W ten sposób możemy podświetlić kuchnię tylko ledem, a dostęp do zawartości podświetli nam szuflada.



### 3. Gniazdo elektryczne w blacie

Świetnym i bardzo komfortowym rozwiązaniem jest zamontowanie gniazda elektrycznego w blacie. Takie gniazdo jest w specjalnej designerskiej obudowie, która będzie się prezentowała niesamowicie elegancko z naszą kuchnią. Gniazdo w kuchni pozwala na ergonomiczne użytkowanie małego AGD, dzięki którym przygotowanie posiłków stanie się jeszcze prostsze. Mając takie gniazdo jednocześnie możemy ładować telefon, mieć podłączone radio czy nawet oglądać ulubiony film z laptopa.



### 5. Otwór w blacie na śmieci

Kiedy mamy zajęte ręce, nie zawsze chce się nam schylać, aby wyrzucić resztki z jedzenia. Często nasze ręce są bardzo brudne, gdy przygotowujemy np. (chleb, lub wyrabiamy ciasto). Ciekawym pomysłem godnym rozważenia jest możliwość zamontowania otworu w blacie, a pod nim kosza na odpady zmieszane co sprawia, że z poziomu blatu będziemy w stanie wyrzucać odpady.



### 6. Szuflada zlewozmywakowa

Jak wiadomo zamontowany zlew pod szafą zajmuje sporo przestrzeni, nawet przy zlewozmywakach, które oszczędzają miejsce. Aby móc jak najbardziej ekonomicznie zagospodarować wolną przestrzeń można zamontować gotową szufladę zlewozmywakową. Taka szuflada w strefie mokrej zapewni miejsce dla myjek, detergentów, środków czystości, olejków itp.



### 7. Szuflada narożna

Szuflada narożna jest to specjalnie wyprofilowana szuflada do szafek narożnych. Zazwyczaj szafki narożne nie mają szuflad, natomiast w tym rozwiązaniu jest to możliwe. W takiej szufladzie możemy przechowywać wszelkie niezbędne rzeczy przydatne w naszym codziennym użytkowaniu.

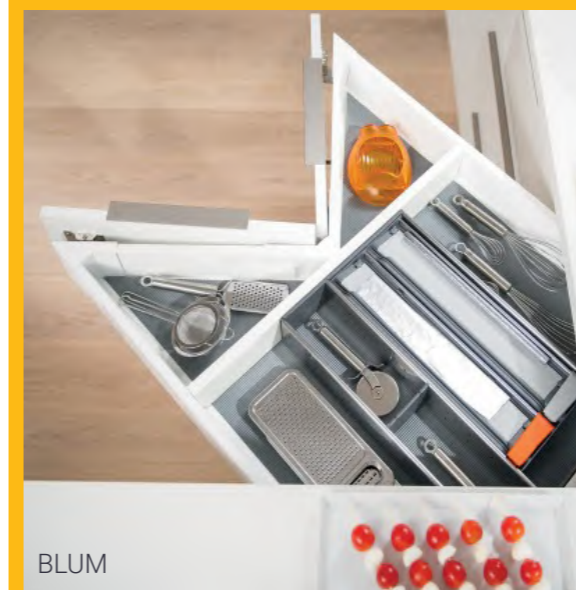



## 8. Szuflada cokołowa z nadstawką

Jest to nietypowe rozwiązanie, dziś jeszcze mało stosowane ale bardzo przydatne przy odpowiednim rozplanowaniu kuchni i wyposażenia. Szuflada cokołowa może posłużyć nam, gdy nie mamy już miejsca na inne rzeczy, ale z czasem wiemy, że może się przydać (często stosowana jako szafka typu „przyda się, na drobiazgi), gdzie nie jest używana na co dzień lecz od czasu do czasu coś z niej wyciągamy. Drugim zastosowaniem tejże szuflady jest możliwość stawiania na niej. Na takiej nadstawce możemy wygodnie stanąć i sięgnąć po coś z góry. Dobrym pomysłem jest zaplanowanie co będzie w górnej szafce (często są to leki czy jakieś rzeczy po które rzadko sięgamy), a przy odpowiedniej podstawie łatwiej możemy do niej sięgnąć bez podkładania stołków czy taboretów, a także posłuży najmłodszym w rodzinie.



HAFELE

## 9. Winiarka

Jeżeli jesteśmy pasjonatami wina, warto wyeksponować takie miejsce, gdzie będziemy mogli się pochwalić swoimi wyrobami czy też zaprezentować naszą bogatą ofertę win. Winiarki możemy mieć schowane w szafce na półkach, lub też specjalnie zrobione – wyeksponowane między szafkami. Tego typu winiarki stosuje się do otwartych kuchni, gdzie eksponują swój niepowtarzalny wygląd i charakter podkreślając jednocześnie nietuzinkowy wygląd całej kuchni czy wnętrza.

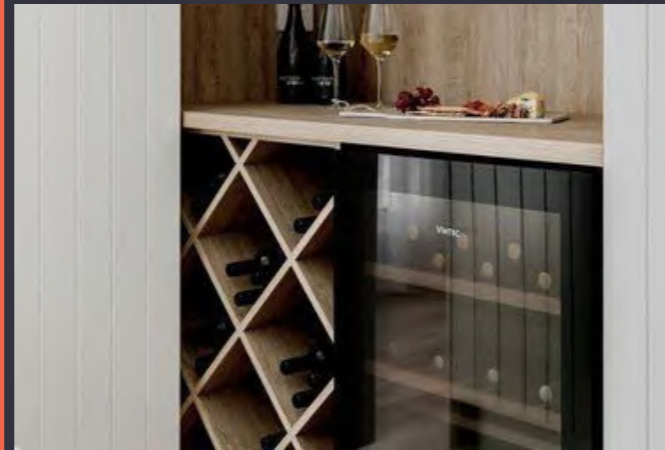

## 10. Ręcznik papierowy schowany w szafce górnej

Niebanalnym pomysłem na zbyt wiele rzeczy na blacie kuchennym jest umieszczenie ręcznika papierowego w szafce górnej nad blatem. Ręczniki papierowe zajmują dość sporą przestrzeń, co w małych i otwartych kuchniach jest niezbyt pożądane, dlatego z myślą o tym problemie można zastosować tego typu rozwiązanie. film z laptopa.



GTV

## 11. Relingi

Bardzo często, kiedy dużo gotujemy, pieczemy itp. nie zawsze chcemy, aby podczas wykonywania tych czynności wszystko chować do szuflad, zostawiać w zlewie czy gdzieś kłaść obok, za to możemy wygodnie zawiesić w miejscu specjalnie do tego przeznaczonym. Idealnym rozwiązaniem jest zamontowanie podręcznych relingów między szafkami górnymi a dolnymi w strefie przygotowywania, gotowania czy zmywania, tak, aby móc efektywnie wykorzystywać tą przestrzeń i móc skupić się na danych czynnościach.



ZOBAL

## 13. INNE

Szuflada narożna jest to specjalnie wyprofilowana szuflada do szafek narożnych. Zazwyczaj szafki narożne nie mają szuflad, natomiast w tym rozwiązaniu jest to możliwe. W takiej szufladzie możemy przechowywać wszelkie niezbędne rzeczy przydatne w naszym codziennym użytkowaniu.



PEKA

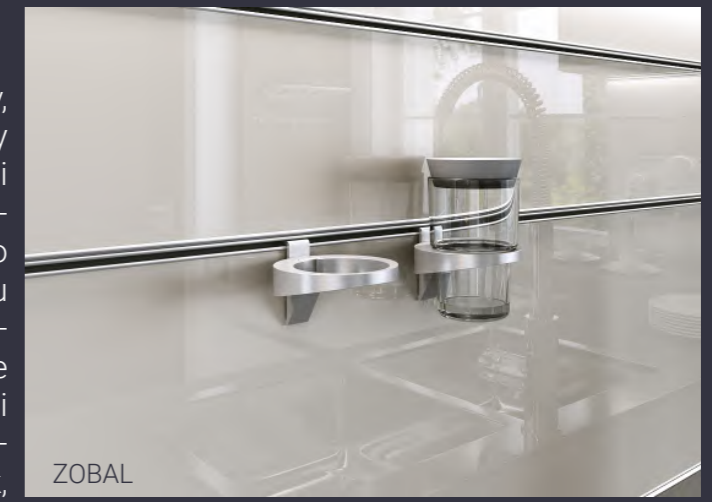

ZOBAL

## 12. Roleta aluminiowa

Produkt ten zostały stworzony z myślą o najbardziej wymagających klientach. Rolety aluminiowe oparte są na czystym aluminium bez PCV co przekłada się na ich wytrzymałość oraz niezawodność. Stosujemy je zazwyczaj w kuchniach w zabudowach słupkowych co podkreśla ich nowoczesny wygląd. Rolety zbudowane są z małych lametek typu WIND, które dzięki swojej budowie zapewniają w zasłoniętej przestrzeni pełną wentylację, a także powodują bardzo ciche zamknięcie oraz otwarcie.



ZOBAL



PEKA



## PLANOWANIE KUCHNI – JAK ZROBIĆ TO DOBRZE

Kuchnia to **SERCE** domu, tak mawia stare porzekadło. Planując swoją wymarzoną kuchnię, należy poświęcić jej więcej uwagi niż innym pomieszczeniom, gdyż to właśnie w kuchni tworzymy smaczne i przepiękne dania, dużo czasu w niej przebywamy, a nawet przyjmujemy gości. Dobrze zaplanowana i w pełni funkcjonalna kuchnia to nie lada wyzwanie, ale po przeczytaniu tego ebooka stanie się ono bardzo proste. Poniżej zaprezentujemy porady i damy kilka wskazówek jak zrobić to dobrze, a także podzielimy się wiedzą odnośnie tego tematu, tak abyś mógł brać garściami i zastosować tę wiedzę w swojej wymarzonej kuchni.

Kiedy znamy już wymiary pomieszczeń, mamy w głowie zaplanowaną wstępną koncepcję naszej kuchni, warto pomyśleć w pierwszej kolejności nad układem funkcjonalnym. Zanim wybierzemy sprzęt do naszej kuchni, zaplanujmy układ mebli i organizację wewnętrzną.

### 1. Układy mebli kuchennych i trójkąt roboczy

Kiedy już dostałeś plan budynku, posiadasz rozrys pomieszczeń, czy robisz remont kuchni, wiesz jakie masz potrzeby, należy w pierwszej kolejności zastanowić się nad układem kuchni w pomieszczeniu.

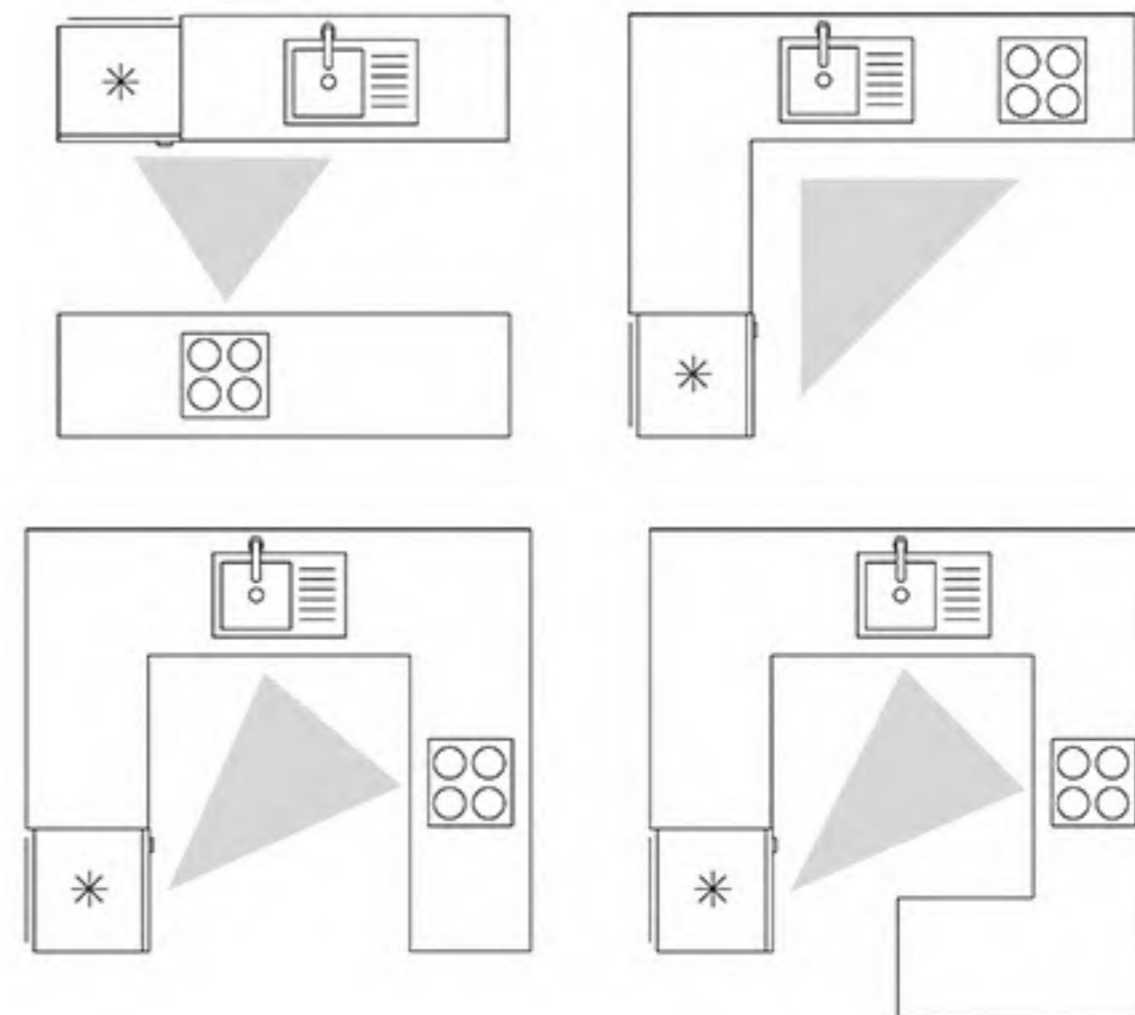

Być może słyszałeś o trójkącie roboczy. Nie?

Trójkąt roboczy to układ trzech najważniejszych elementów kuchni: lodówki, zlewozmywaka oraz płyty kuchennej. Dzięki zastosowaniu zasady trójkąta roboczego zwiększamy wydajność podczas przygotowywania posiłków. Odpowiednia długość boków trójkąta roboczego to od 1 do 2 metrów. Taka 1-2 metrowa odległość międzywierzchołkami zapewnia wystarczającą ilość miejsca w trakcie gotowania, a wszystkie niezbędne produkty i akcesoria znajdą się w zasięgu ręki - 4 m



### 2. Lada i stół w zabudowie

W mniejszych pomieszczeniach lub otwartych kuchniach możemy zastosować ladę w połączeniu z zabudową kuchenną. Takie rozwiązanie pozwala wyodrębnić część szafek, a jednocześnie tworzy spójną całość. Dokładana lada czy stół mogą mieć różnego rodzaju grubości, a także po dostawieniu nogi mogą wysuwać się z zabudowy na dość dużą odległość. Taki układ pozwala domownikom na stworzenie przestrzeni jadalnianej oraz dostosować wysokość do swoich potrzeb.

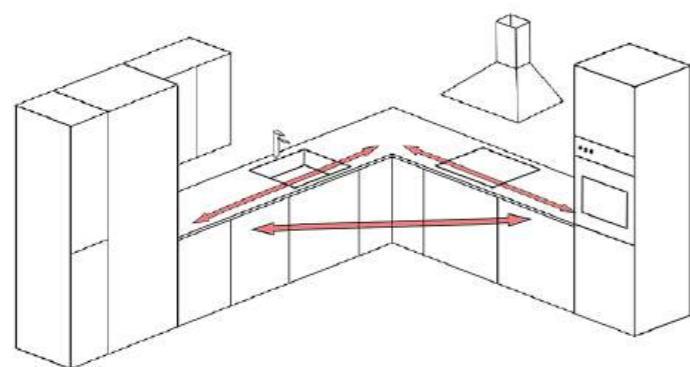



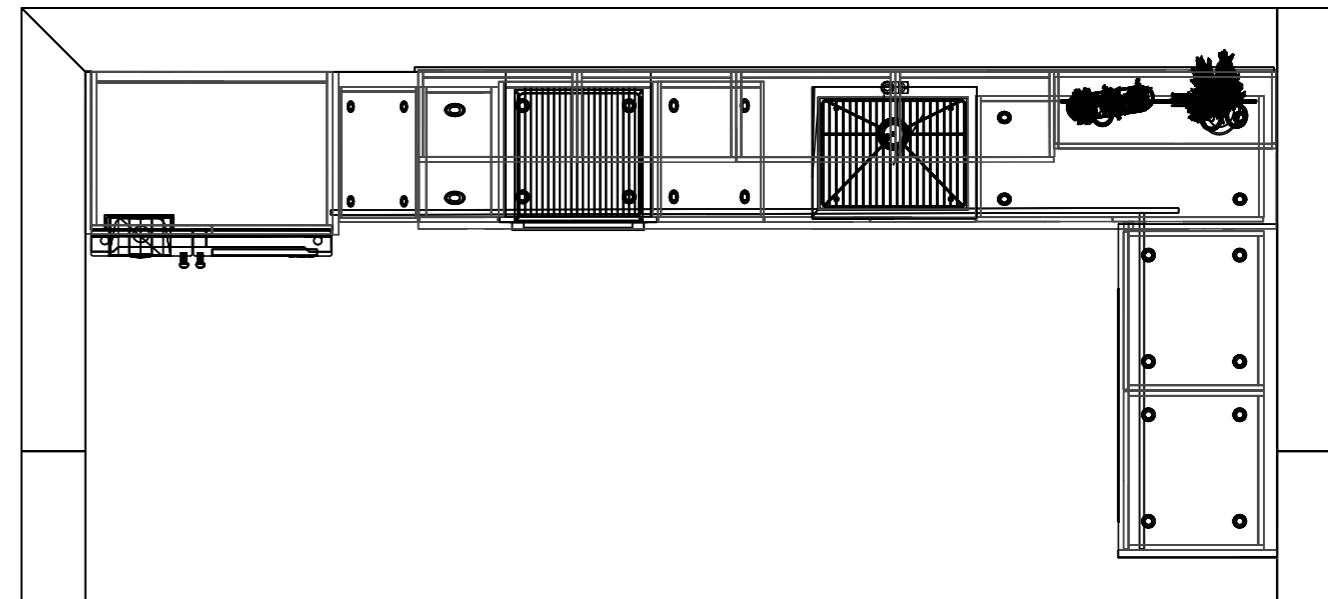

### 3. Półwysp i wyspa

Bardzo często spotykanym rozwiązaniem w dużych kuchniach oraz otwartych pomieszczeniach jest stosowanie wyspy czy półwyspu. Wyspa nie dość, że współtworzy strukturę całej kuchni to także pozwala na przechowanie dużej ilości rzeczy potrzebnych na co dzień. W wyspie możemy zamontować sprzęt agd oraz zlew, potrzebne do tego będzie odpowiednie rozplanowanie elementów przyłączy już na etapie planowania. Posiadając kuchnię z wyspą możemy cieszyć się z wyglądu.



### 4. Ścianka grodziowa

Obecnie spotykanym, ale dość rzadkim rozwiązaniem, choć niezwykle efektownym jest zastosowanie ścianki działowej odgradzającej przestrzeń kuchenną od reszty pomieszczeń. Taką ściankę wykonuje się zazwyczaj z drewna litego lub tzw. lameli – czyli płyty MDF oklejonej w naturalnej okleinie. Wnętrza z lamelami odznaczają się oryginalnością i ciekawym wyglądem.

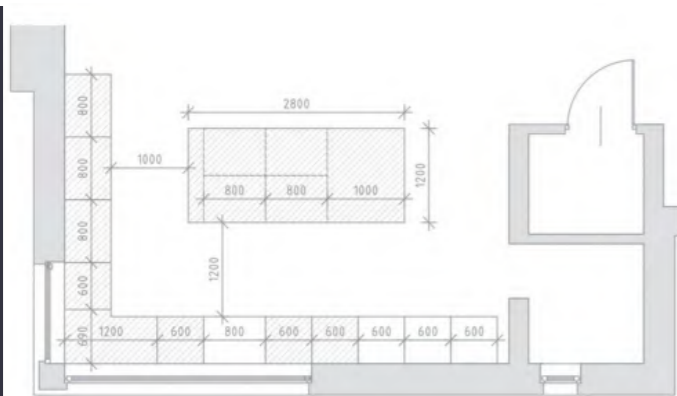



## 5. Struktura modułowa

Najnowszym trendem w zabudowach kuchennych jest stworzenie tzw. struktury modułowej. Jest to zabudowa w której stosujemy w większości metalowe elementy w połączeniu z drewnem. Większość konstrukcji opiera się na zabudowie metalowej natomiast półki czy podstawki wykonane z płyty lub drewna. Struktura modułowa świetnie się sprawdzi we wnętrzach o charakterze loftowym oraz tam, gdzie chcemy wyeksponować większość potrzebnych rzeczy.



## STREFY PRACY W KUCHNI

Kuchnia to pomieszczenie, gdzie codzienne przygotowujemy posiłki dla siebie czy dla innych, przebywamy w niej bardzo dużą ilość czasu. Ergonomia pracy to jeden z głównych czynników planowania kuchni. Musimy więc tak zaplanować strefy pracy, aby były one jak najbardziej dostosowane do naszych potrzeb. Strefy pracy w kuchni to poszczególne podziały w oparciu o typowe prace jakie w niej wykonujemy. Układ mebli kuchennych, a także poszczególne strefy muszą być tak zoptymalizowane, aby dystans pokonywany pomiędzy strefami był jak najmniejszy. Poniżej prezentujemy strefy pracy w kuchni:



**1. Strefa zapasów** – w niej przechowujemy zapasy na bieżące potrzeby, a także produkty, składniki spożywcze, które będą używane bezpośrednio z tej strefy. Strefa zapasów może lecz nie musi zastępować w pełni spiżarni, gdyż służy jedynie do bieżącego trzymania produktów. Jedynie w małych pomieszczeniach może służyć jako spiżarnia.





**2. Strefa przechowywania** to miejsce na przechowywanie talerzy, garnków, sztućców, słoików, pojemników, przyborów kuchennych itp.



**3. Strefa zmywania** – to w niej umieszczony jest zlewozmywak, a także zmywarka. W strefie tej także często umieszczamy kosze na śmieci oraz wąską szafkę cargo na różnego rodzaju detergenty czy worki na śmieci, tak, aby całe wyposażenie był pod ręką w jednym miejscu. Natomiast w szafkach górnych znajdują się ociekacz. Kiedy zlew znajduje się niedaleko ściany powinniśmy zostawić miejsce ok 30 cm na ręcznik, papierowy, kubek ze sztućcami, a nawet deskę do krojenia itp.



**4. Strefa przygotowywania** – miejsce w którym przygotowywane są posiłki. Strefa taka powinna mieć dość dużo miejsca, tak, aby było wygodnie rozłożyć sprzęt do gotowania i mieć miejsce na przygotowanie posiłków. Najlepiej strefa ta powinna znaleźć się pomiędzy strefą zmywania a strefą gotowania i mieć minimum 60 cm szerokości.



**5. Strefa gotowania / pieczenia** – miejsce płyty grzejnej i piekarnika. W nowoczesnych kuchniach zazwyczaj piekarnik znajduje się w innym miejscu niż płyta. W strefie tej pod piekarnikiem często umieszczamy w szufladzie przybory do pieczenia tj. blachy, wałkownice, papiery do pieczenia i inne przybory. W strefie tej możemy też wyznaczyć specjalne miejsce na zawieszenie najczęściej używanych przyborów do gotowania tj. łyżka drewniana, chochelka itp.



## UŁOŻENIE SPRZĘTU AGD

Ułożenie sprzętu agd ma niebywały wpływ na ergonomię i funkcjonalność naszej kuchni. Aby sprzęt agd dobrze służył w codziennej pracy, musimy ułożyć go w taki sposób, aby rozplanować jego położenie w odpowiednich miejscach w strefach oraz zachować pewne zasady. Jak zatem należy rozplanować sprzęt agd w kuchni?

### NALEŻY UWZGLĘDNIĆ MIEJSCE OD ŚCIAN I ZABUDOWY KUCHENNEJ

Kiedy wykonujemy czynności związane z gotowaniem, pieczeniem, przygotowaniem posiłków itd. potrzebujemy na to miejsca. Zostawiając sobie zbyt mało miejsca będziemy utrudniać sobie pracę, a także nasza kuchnia zużyje się szybciej, gdyż będziemy obijać garnkami o zabudowę, wylana woda podczas gotowania będzie kapłała na krawędzie blatu, czy też poplamimy wokół



### ROZSTAWIENIE SPRZĘTU AGD W STREFACH

Punktem wyjścia do dobrego rozmieszczenia agd w kuchni jest kolejność wykonywania prac kuchennych a potem jego odzwierciedlenie w strefach pracy.

Należy przemyśleć

- > Gdzie będą przechowywane produkty [lodówka, ew. szafki tj. cargo do przechowywania]
- > Miejsce wstępnego przygotowania produktów wraz z zlewozmywakiem [część blatu pomiędzy kuchenką a zlewozmywakiem]
- > Miejsce do termicznej obróbki produktów [piekarnik, płyta grzejna wraz z okapem]





Najważniejsze sprzęty AGD należy rozstawić w tzw. trójkącie roboczym, dbając o wygodę i funkcjonalność, rozstawione agd powinno mieścić się w zakresach

- » oddalenie lodówki od zlewozmywaka 120-210 cm,
- » oddalenie zlewozmywaka od płyty grzewczej 120-210 cm,
- » oddalenie lodówki od płyty grzewczej 120-270 cm.



120-210 cm



120-210 cm



120-270 cm



\*podane wymiary są idealnymi rozstawieniami, nie zawsze istnieje możliwość zastosowania podanych wymiarów zwłaszcza w małych kuchniach. Aby jednak zapewnić odpowiedni komfort można zmniejszyć do min 80 – 90 cm. W dużych przestrzeniach nie należy również przekraczać podanych wymiarów, gdyż kiedy zostaje nam zbyt duża przestrzeń do zagospodarowania możemy taką przestrzeń wypełnić dostawką nad blat z krzesłami, zbudować bar czy też postawić stół i krzesła.

\* przestrzeń pomiędzy płytą grzejącą a zlewozmywakiem jest najważniejszym miejscem na blacie, gdyż to w tym miejscu najczęściej przygotowujemy posiłki oraz mamy łatwy dostęp do strefy obróbki termicznej, a z drugiej strony do strefy mokrej, gdzie odkładamy brudne naczynia i wykonujemy część prac związanych z przygotowaniem posiłków. Przestrzeń pomiędzy strefą obróbki termicznej a strefą mokrą nie powinna być mniejsza niż 80 cm, jednak w małych kuchniach można zmniejszyć ją do min 60 cm.

\* częstym i obecnie stosowanym rozwiązaniem jest ułożenie piekarnika i kuchenki mikrofalowej w tzw. słupku. Urządzenia te umieszcza się jedno nad drugim zazwyczaj na wysokości pomiędzy 85 a 115 cm. Zastosowanie takiego ułożenia niebawem polepsza komfort pracy, gdyż nie wymaga schylania się do piekarnika jak przy standardowym rozwiązaniu, powodując swobodny dostęp także do mikrofal, gdzie wykorzystujemy ją dość często w pracach kuchennych.

## OKAP

Okap to element kuchni sąsiadujący bezpośrednio z górną zabudową szafek. Jego podstawową funkcją jest wentylacja oparów i zapachów jednak jednocześnie może mieć on spełniać funkcje dekoracyjną i podkreślić wystrój kuchni. Dzięki szerokiej ofercie na rynku możemy zdecydować się na okap ze stali i szkła bądź miedzy, a także z białą obudową bądź samodzielnie pomalować.

Wysokość na jakiej zamontujemy okap ma znaczenie w jego skutecznym funkcjonowaniu. Nad kuchnią elektryczną wystarczy nam ok. 65 cm, jednak w przypadku tradycyjnych palników gazowych wysokość ta będzie sięgać już ok. 75 cm. Dla małych kuchni najlepszym rozwiązaniem będzie okap podsawkowy, montowany nad płytą grzewczą i pod wiszącą szafką. Przed zamontowaniem konkretnego okapu należy sprawdzić jego rozmiar i wydajność. Okap powinien odpowiadać wielkości kuchenki i nie powinien wystawać więcej niż 10-15 cm za jej obrys.





## WYSOKOŚĆ ZABUDOWY

Od wysokości zabudowy zależy to jak komfortowo będziemy użytkowali naszą kuchnię. Wielu wykonawców wykonuje zabudowy tylko w standardowych wymiarach. Co jednak zrobić, kiedy jesteśmy bardzo wysocy lub bardzo niscy. Oczywiście taką zabudowę należy zaplanować pod własne potrzeby. Źle dopasowane wymiary szafek będą powodować to, że będzie nas bolał kręgosłup np. przy zmywaniu naczyń, możemy mieć problem z sięgnięciem do często stosowanych produktów czy ogólnie będziemy odczuwać spory dyskomfort. Jak zatem dobrać wysokość szafek pod własne upodobania?

### Kilka wskazówek:

#### 1. Standardowa wysokość szafki dolnej to

10cm cokół + 72cm szafki + 4cm blatu razem = 85 cm wys zabudowy

Mamy możliwość te wymiary zmienić pod własne potrzeby. Zatem jak wyznaczyć idealny wymiar? Idealną dla naszych indywidualnych potrzeb wysokość dolnej zabudowy kuchennej można naprawdę łatwo policzyć, wykorzystując prostą metodę. Powierzchnia robocza powinna znajdować się w odległości **10 do 15 cm** poniżej naszej ręki, jeżeli zegnemy ją w łokciu. Z takiego założenia wynika, że szafki o wysokości **86-88 cm** zapewnią wygodę osobom o wzroście ok. **160 cm**, natomiast osoby liczące **170 cm** powinny raczej wybrać zabudowę kuchenną o wysokości od **90 do 95 cm**.

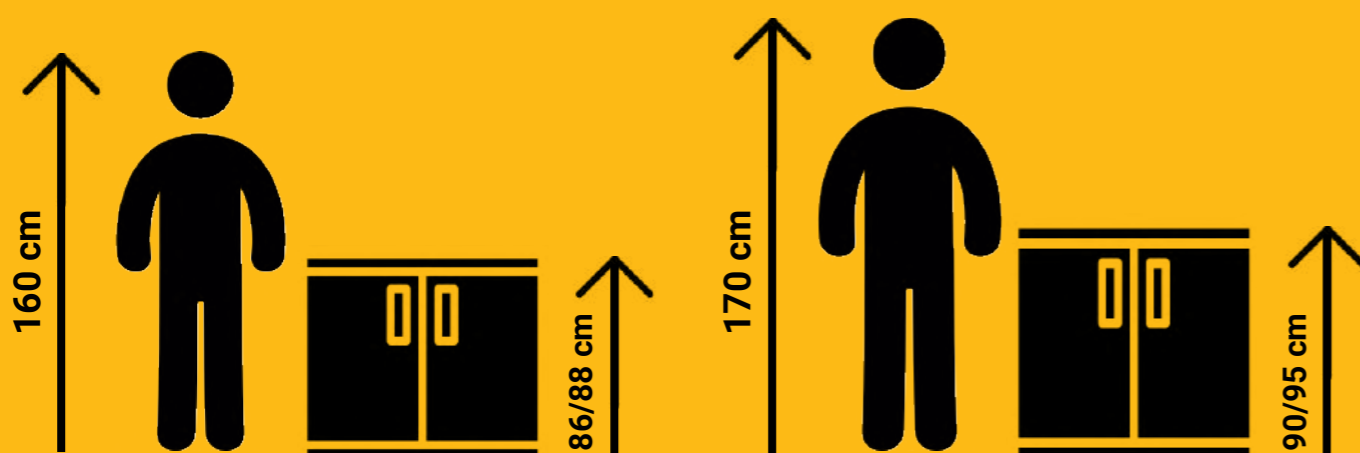

#### 2. Wysokość i głębokość szafek górnych -

Standardowo wysokość szafek górnych to **72 cm na 28 cm** szerokości + **front**. Obecnie szafki górne wykonują się często pod wymiar okapu i cała zabudowa jest w tym wymiarze. Tak samo jak szafki dolne mamy możliwość te wymiary zmienić i zrobić szafki górne np. do samego sufitu, czy zwiększyć głębokość wiedząc że np. chcemy umieścić w szafce jakiś sprzęt małego agd np. robot kuchenny czy mikrofalę.

#### 3. Górna zabudowa – wysokość od blatu

Tak jak i powyżej standardowym wymiarem odległości pomiędzy górnymi szafkami a blatem roboczym jest **55 – 60 cm**. Niemniej jednak najważniejszy jest komfort użytkownika, tutaj także mamy możliwość dostosowania wymiaru pod własne potrzeby.

**UWAGA: nie każdy sprzęt AGD do zabudowy da się dostosować pod zmieniony wymiar szafek!**

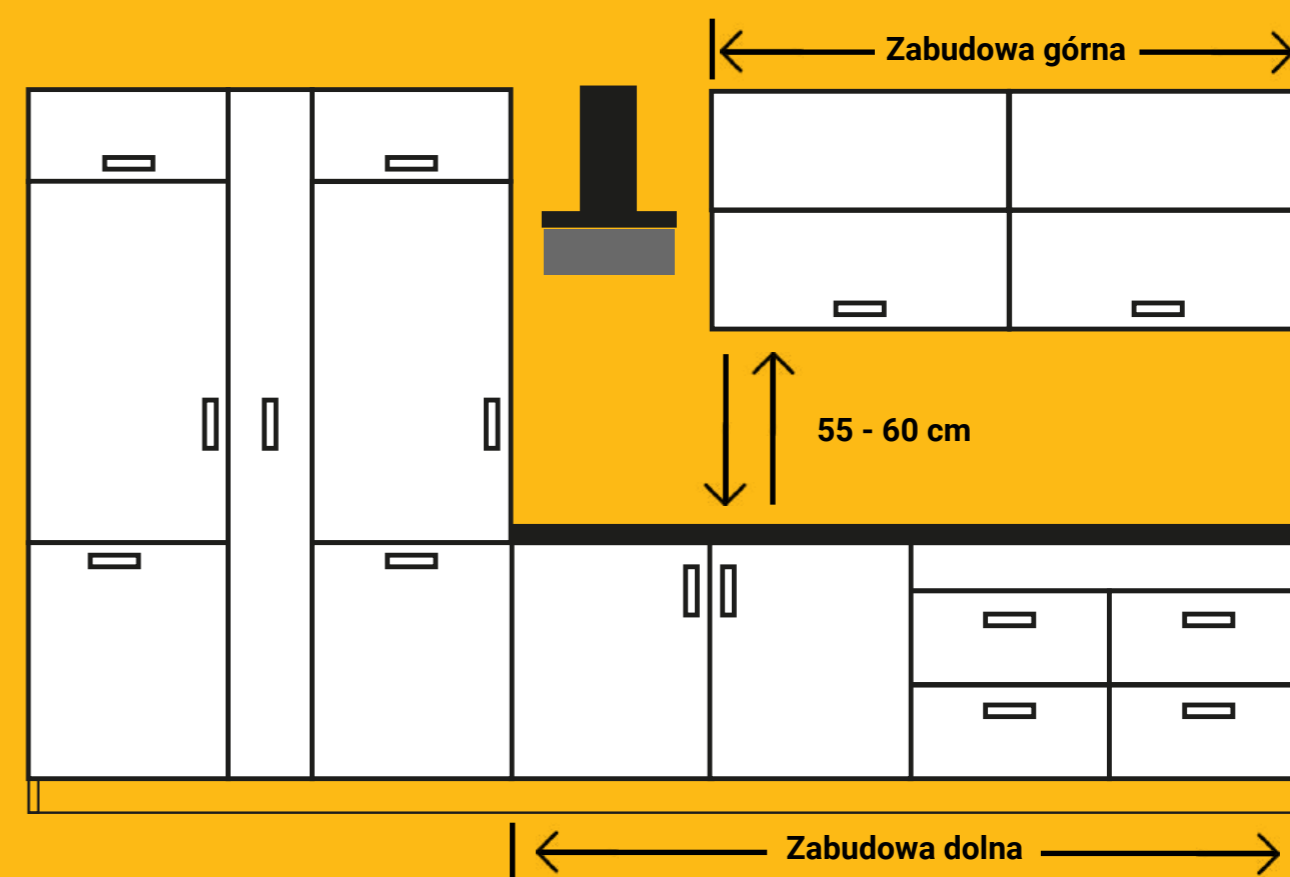

#### 4. Wymiar cokołu i blatu

Nie tylko wielkość szafki możemy zmienić, także cokół oraz blat możemy dostosować pod swoje potrzeby. Dość często się zdarza, że cokoły od standardowej wysokości jaką jest **10 cm**, zwiększamy o jakieś **2 do 5 cm**. Ma to bardziej walor estetyczny niż praktyczny, jest częstym rozwiązaniem w nowoczesnych kuchniach. Na powiększenie cokołu decydujemy się również wtedy, kiedy chcemy zamontować centralny odkurzacz w kuchni. Jest to często wymóg konieczny.



## 5. Grubość blatu

Co do grubości blatu jesteśmy uzależnieni od tego jaki rodzaj blatu wybierzemy. Standardowe blaty laminowane mają wysokości **3 lub 4 cm**, blaty konglomeratowe są zazwyczaj cienkie i mają **2 cm**, blaty z kamienia występują w wymiarach ok **4 cm**, natomiast na specjalne zamówienie możemy je zamówić grubsze lub cieńsze. Do dyspozycji mamy jeszcze blaty drewniane, które również występują w grubościach ok **4 cm**. Dodatkową opcją jest zrobienie tzw. nadstawki blatowej, która będzie stanowiła część wyspy, będzie wystawała z zabudowy czy stanowiła przedłużenie stołu. W tym rozwiązaniu mamy spore możliwości kształtowania wymiarów pod własne potrzeby, należy jednak pamiętać, że jest to dość duży wydatek.

### ZAPLANOWANIE MIEJSCA POD MAŁE AGD ORAZ WYPOSAŻENIE KUCHNI

Nie tylko zaplanowanie miejsca pod duże agd jest ważnym elementem podczas urządzaniu kuchni. Jeżeli lubimy dużo eksperymentować w kuchni, na pewno przydadzą się nam takie urządzenia jak sokowirówka, robot kuchenny, różnego rodzaju blendery, czy inne przedmioty o większych gabarytach, gdzie będzie potrzebne miejsce na ich przechowywanie. Już na etapie planowania powinniśmy uwzględnić miejsce tak, aby później nie martwić się o miejsce dla tych urządzeń.



Ostatnią rzeczą jaką powinniśmy zrobić przy planowaniu kuchni jest zastanowienie się nad dodatkami oraz elementami wykończenia całości. Jest kilka punktów o które warto zadbać a także dopytać wykonawcę przed rozpoczęciem prac.

#### 1. ŁĄCZENIE BLATÓW

Nie w każdej kuchni trzeba wykonywać łączenia blatów, występuje ono tylko w układach L, C, U, G a także prostych, ale długich zabudowach. Łączenie takie możemy wykonać na tzw. hokejkę lub za pomocą listwy przyblatowej. Te metody dotyczą blatów z płyty laminowanej. Blaty kamienne oraz konglomeraty są przyklejane z góry do mebli.

**Hokejka** – czyli łączenie blatów za pomocą tej metody jest przede wszystkim estetyczne, gdyż praktycznie **nie widać żadnego łączenia**. Oba blaty są tak mocno połączone za pomocą specjalnych zacisków, że praktycznie niemożliwym jest ich rozejście się. Pomiędzy nimi krawędzie blatów smaruje się specjalnym silikonem, aby w przyszłości nie doszło do spuchnięcia. **Wadą** tej metody, przy niewłaściwym użytkowaniu, jest możliwość spuchnięcia blatu właśnie w miejscu łączeń.





**Listwa przyblatowa** - popularnym rozwiązaniem jest zastosowanie listwy przyblatowej. Jest to specjalnie wyprofilowana plastikowa podłużnica, którą za pomocą wkrętów przykręca się do jednej z krawędzi blatów i przystawia się drugi. Zaletą tej metody jest to, że zachodzi ona na krawędzie blatu, powodując to, że gdy blat podczas niewłaściwego użytkowania mógłby spuchnąć, to tutaj takie spuchnięcie przykryje krawędź listwy. Listwy przyblatowe występują w kilku uniwersalnych kolorach, lecz nie są idealnie dopasowane pod względem kolorystycznym oraz wystają delikatnie ponad blat. W przypadku uszkodzenia można ją łatwo wymienić, a także jest tanim rozwiązaniem.

## 2. ZABUDOWA ODCIĄGÓW

Kuchnia w której występuje okap zabudowany w szafce, należy przemyśleć sprawę jego zabudowania. Zabudowanie okapu daje walor estetyczny, a także pozwala na lepsze przechowywanie rzeczy w szafce. Nie każdy musi się decydować na zabudowanie okapów, gdyż można takiego nie wykonywać, a zostawić rurę tzw. spiro lub zrobić wyciąg w formie plastikowych rurek połączonych ze sobą.

## 3. BLENDY

Blendy w zabudowie meblowej są stosowane ze względów technicznych jak i wizualnych. Dają możliwość regulacji szafkami od ścian, a także zapewniają miejsce cyrkulacji powietrza tam, gdzie wymaga tego sprzęt AGD. Blendy stosuje się również ze względów wizualnych. Stanowią one spójną część z całą zabudową, a jednocześnie oddzielają część zabudowy. Blendy takie stosują się w kuchniach klasycznych lub w stylach o charakterze rustykalnym.

## 4. POMIĘDZY SZAFKAMI

Aranżując przestrzeń pomiędzy szafkami, możemy wykończyć ją na wiele sposobów tj; szkłem (Iacobel), płytą laminowaną, płytkami, cegłą, blachą, panelami pcv, kamieniem, pomalować farbą tablicową, położyć drewno naturalne. Rozwiązań jest wiele. W tym ebooku przedstawiamy rozwiązania, które wykonujemy podczas kompleksowego wykończenia kuchni.

## 5. USŁOJENIE

Meble kuchenne możemy tworzyć na wiele sposobów. Jednym z elementów jest wybór rodzajów frontów oraz ich wyglądu. Chcąc stworzyć nietuzinkowy charakter naszej kuchni możemy wybrać fronty z drewna litego czy też w okleinie naturalnej bądź z płyty meblowej, gdzie wyeksponowane są słoje drewna. Dzięki jednolitemu usłojeniu i jednolitej barwie, fronty tworzą spójną całość z otoczeniem, charakteryzując się niebanalnym wyglądem.





# 10 BŁĘDÓW PRZY PROJEKTOWANIU KUCHNI

## 1 PŁYTA GRZEWCZA PRZY ŚCIANIE/ NAROŻNIKU MEBLI

Tego typu ułożenie płyty grzewczej stwarza niebezpieczeństwo, a także mija się z celem jeśli chodzi o użyteczność. Gorący garnek, patelnia z drążkiem, czy rozgrzany tłuszcz mogą powodować uszkodzenia mebli obok, co przełoży się na szybkie ich zużycie. Należy unikać takiego rozwiązania nawet, jeżeli po drugiej stronie zyskamy na miejscu, przesuwając płytę w bok. Totalne minimum to 15 cm od krawędzi mebli sąsiadujących bokiem czy ścianą. Optymalna odległość to ok 30 cm, natomiast idealnie byłoby dać powyżej 50 cm.

## 3 ZBYT MAŁO MIEJSCA NA BLACIE

Bardzo poważnym błędem jest pozostawienie na blacie zbyt mało miejsca na prace kuchenne. Jest to częsty problem w małych kuchniach, gdzie przestrzeń do wykorzystania jest bardzo mała. Pomimo tego, że mamy mało miejsca, powinniśmy tak rozplanować układ szafek, aby tej przestrzeni roboczej było jak najwięcej. Wiąże się to niestety z rezygnacją z niektórych udogodnień, czy waloru estetycznego, jednak w praktyce ta przestrzeń będzie potrzebna i warto zrezygnować z pewnych udogodnień na rzecz miejsca na blacie ścianą. Optymalna odległość to ok 30 cm, natomiast idealnie byłoby dać powyżej 50 cm.

## 5 ŹLE ZAPROJEKTOWANE GNIAZDA WTYKOWE

Dość częstym błędem jest zbyt mała ilość gniazd, aby obsłużyć cały sprzęt, przez co, na jedno gniazdo wypada dwa sprzęty. Większość producentów nie zaleca takiego rozwiązania, gdyż grozi to przepięciem instalacji i docelowo uszkodzeniem sprzętu. Kolejnym, często spotykanym błędem jest montowanie gniazd nad zlewem i płytą grzewczą. Tego typu rozwiązań nie należy stosować. Wilgoć, którą generujemy podczas prac może dostać się do gniazda i spowodować zwarcie. Rozwiązaniem tego problemu są gniazda nabladowe lub możliwość zamontowania gniazda w środku w szafce.

## 2 PRZYŁĄCZA GNIAZD ZA SPRZĘTEM AGD

Planując instalację pod Agd, należy zwrócić uwagę na to, aby przyłącza nie znajdowały się w tym samym miejscu (za) co stoi sprzęt Agd. Sprzęty tj. lodówka, zmywarka, piekarnik, wymagają miejsca ponieważ ich gabaryty dolegają do samej ściany w zabudowie. Sytuując za nimi gniazdo, doprowadzimy do tego, że nie będzie miejsca na podłączenie lub sprzęt będzie wystawał poza całą zabudowę. Przyłącza powinny znajdować się w szafkach sąsiednich.

## 4 ZŁE OŚWIETLENIE

Światło sufitowe w niektórych aranżacjach niestety jest niewystarczające. W kuchni, gdzie wykonujemy prace kuchenne, doświetlenie blatu jest rzeczą niezbędną. Źle padający kątem ze światła sufitowego powoduje, że podczas wykonywania prac kuchennych zasłaniaamy swoim ciałem padające z góry światło, co przełoży się na niski komfort pracy, a także może powodować problemy ze wzrokiem, poprzez nieodpowiednie doświetlenie przestrzeni roboczej. Rozwiązaniem tego problemu jest założenie oświetlenia podszafrkowego.

## 6 ŁĄCZENIE BLATU PRZY ZLEWIE

Ten problem dotyczy blatów, które nie lubią kontaktu z wodą. Są to blaty laminowane pokryte laminatem HPL. Sam laminat jest odporny na działanie wody, ale płyta, którą jest pokryty już nie. Podczas długotrwałego działania wilgoci, wody, może dojść do uszkodzenia blatu (spuchnięcia płyt), co spowoduje nierównomierne przyleganie do siebie złączonych blatów. Aby temu zapobiec można zastosować blat z kamienia, konglomeratu czy kompozytu i wtedy problem nie będzie występował, gdyż jest to materiał odporny na działanie wody. Jeżeli jednak będziemy chcieli blat z laminatu to wtedy należy przemyśleć układ kuchni i zmienić plan.

## 7 ZBYT MAŁO MIEJSCA W KUCHNIACH DWURZĘDOWYCH (WYSPA, LADA)

Kuchnie dwurzędowe, posiadające wyspę lub kuchnię z przedłużonym blatem bądź stołem, wymagają sporo miejsca. Tego typu kuchnie przeznaczone są z reguły do dużych otwartych przestrzeni. Niestety nierzadko zdarza się, że próbujemy kuchnię z wyspą zmieścić w niezbyt dużym pomieszczeniu. Pomimo tego, że taka zabudowa się zmieści i „niby wygląda dobrze”, to często zapominamy o pozostawieniu przestrzeni wokół zabudowy. Planując taką kuchnię powinniśmy uwzględnić miejsce wokół tak, aby była swobodna możliwość poruszania się, a także mogły swobodnie poruszać się dwie osoby.

## 9 ZBYT MAŁO MIEJSCA DO PRZECHOWYWANIA

Tworząc projekt kuchni czy innych mebli na wymiar zapominamy dość często o zidentyfikowaniu swoich potrzeb. A to od wyznaczenia tego, czego potrzebujemy wszystko powinno się zaczynać. Nie mając sprecyzowanych oczekiwań, będziemy planować po omacku i sugerować się wizualizacjami wziętymi z internetu, co nie zawsze przełoży się na nasze potrzeby. Zapominamy również, aby uwzględnić, czy w przyszłości nie będziemy potrzebowali więcej miejsca (może powiększyć się nam rodzina, być może ktoś u nas zamieszka) i będziemy potrzebować znacznie więcej miejsca.

## 8 ŹLE DOBRANA WYSOKOŚĆ BLATU

Kuchnia w jednym standardzie to dziś przeżytek. Zamawiając meble na wymiar, a więc pod swoje potrzeby chcemy dostać to co zamówiliśmy. Nie inaczej ma się z kuchnią i odpowiednim dopasowaniem wysokości do osoby która najczęściej będzie przebywała w kuchni. Chcąc dopasować odpowiednią wysokość powinniśmy się sugerować wysokością łokcia od powierzchni blatu. Taka wysokość to między 10 a 15 cm.

## 10 PŁYTA I ZLEW OBOK SIEBIE

Aby dobrze wyjaśnić ten problem, musimy zastanowić się nad kolejnością przygotowywania posiłków. Zazwyczaj wygląda ona w ten sposób: a) Produkty wyciągamy b) Przygotowujemy (np.; myjemy, obieramy) c) Gotujemy d) odstawiamy i/lub konsumujemy. Pod taką kolejność planowany jest trójkąt roboczy. Problem występuje w kuchniach jednorzędowych, gdzie cały sprzęt Agd oraz zlewozmywak są w jednym rzędzie. Aby móc zapewnić jak najbardziej komfortową pracę i zachować kolejność przygotowywania potraw powinniśmy zachować odległość między zlewem a blatem. Najlepiej to min 90 cm. W sytuacji, kiedy zlew znajduje się blisko płyty grzewczej ten układ zostaje zaburzony, a



# SZAFY GARDEROBY WNĘKI

## Projektowanie szafy na wymiar – zasady

..... 78

## ŁAZIENKI I SYPIALNIE

Łazienka ..... 84

Sypialnia ..... 86

Zabudowy wielofunkcyjne ..... 91



## 2. JAKI RODZAJ SZAFY

Kiedy wiemy już gdzie będzie stała nasza szafa, musimy zastanowić się jaki rodzaj szafy to będzie oraz jaki zastosujemy sposób otwierania

- » czy to będzie szafa wolnostojąca
- » czy to będzie zabudowana wnęka
- » czy to będzie zabudowa wnęka z jednej strony z drugiej nie
- » czy będą skosy w szafie
- » czy to będzie zabudowa pełnowymiarowa tj. garderoba



## WYBRANE RODZAJE DRZWI W SZAFACH:



drzwi przesuwne



drzwi rozwierane



drzwi przesuwne



drzwi klasycznie otwierane



drzwi przesuwno - łamane



systemy obrotowo-wsuwane

Szafa to przede wszystkim miejsce do przechowywania naszych rzeczy, czy to tych małych czy dużych. Aby szafa mogła być w pełni funkcjonalna, musimy trzymać w niej porządek, a także dobrze ją wyposażać. Aby dobrze zaplanować szafę musimy zdawać sobie sprawę z kilku rzeczy:

## Projektowanie szafy na wymiar – zasady. Co należy zrobić krok po kroku

### 1. UMIEJSCOWIENIE SZAFY

Przede wszystkim musimy wiedzieć, gdzie będzie stała nasza szafa i w jakim pomieszczeniu oraz jaką funkcję sprawowała. Czy to będzie szafa sypialniana czy może szafa do przedpokoju lub też szafa gospodarcza, a może nawet szafa salonowa łącząca się z większą częścią innej zabudowy.



Od tego jaki rodzaj szafy będzie, będą zależeć inne elementy dalszego systemu.

### UKŁADY SZAF PRZESUWNYCH – OTWIERANIA DRZWI



### 3. ZWYMIAROWANIE

Kiedy już mamy załatwiony punkt 1 i 2 to należy zastanowić się nad wymiarami. Ten punkt jest bardzo ważny z tego powodu iż złe zwymiarowanie szafy spowoduje wiele późniejszych rozczarowań, a my nie będziemy zadowoleni z własnej szafy. W tym punkcie należy też poznać kilka podstawowych zasad. Co do wymiarów szaf na wymiar nie ma generalnie jednoznacznego standardu zwymiarowania, jednak, aby szafa mogła być w pełni funkcjonalna, należy zachować, jeżeli to możliwe, pewne wymiary, które świetnie się sprawdzą w przypadku szaf na wymiar

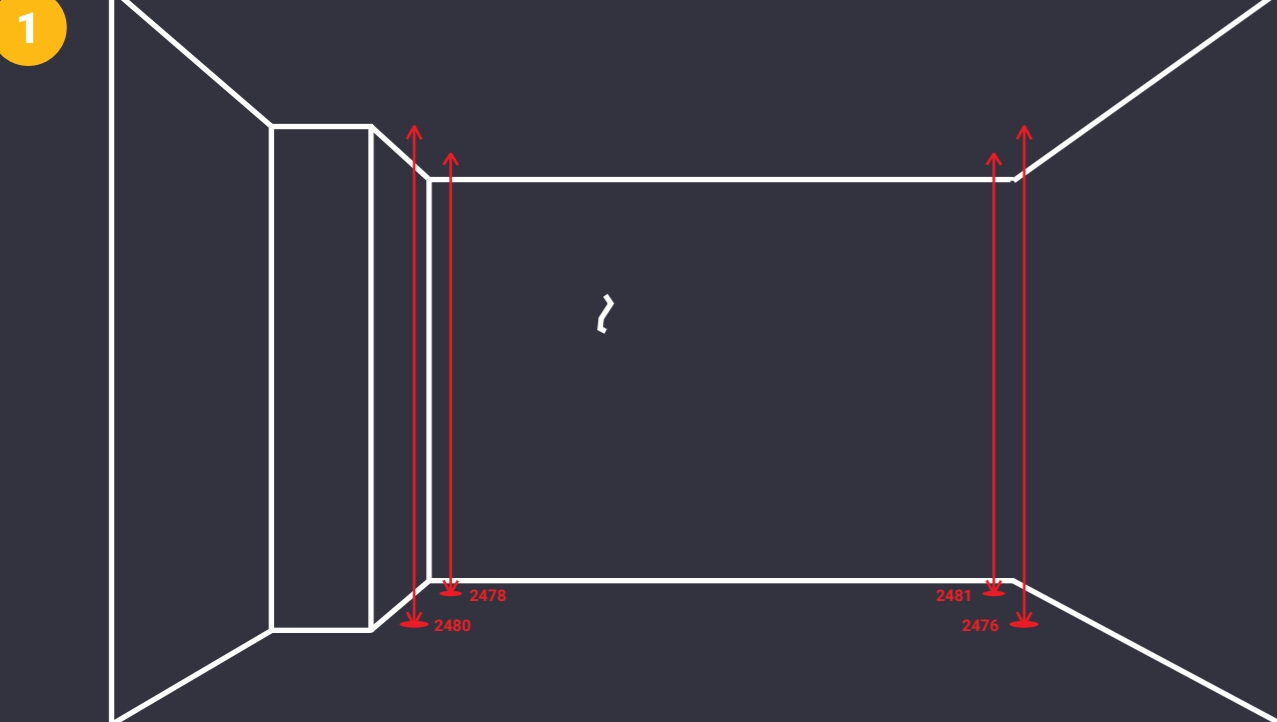

**Wysokość pomieszczenia** – Pomiar wysokości najlepiej jest wykonać w kilku miejscach, ponieważ często poziom podłogi mocno ucieka blisko krawędzi ze ścianą lub w rogach pomieszczeń. Jeżeli pomiary różnią się od siebie jak na powyższym przykładzie, do projektu mebli należy przyjąć wysokość o najniższej wartości jaką zmierzylimy.

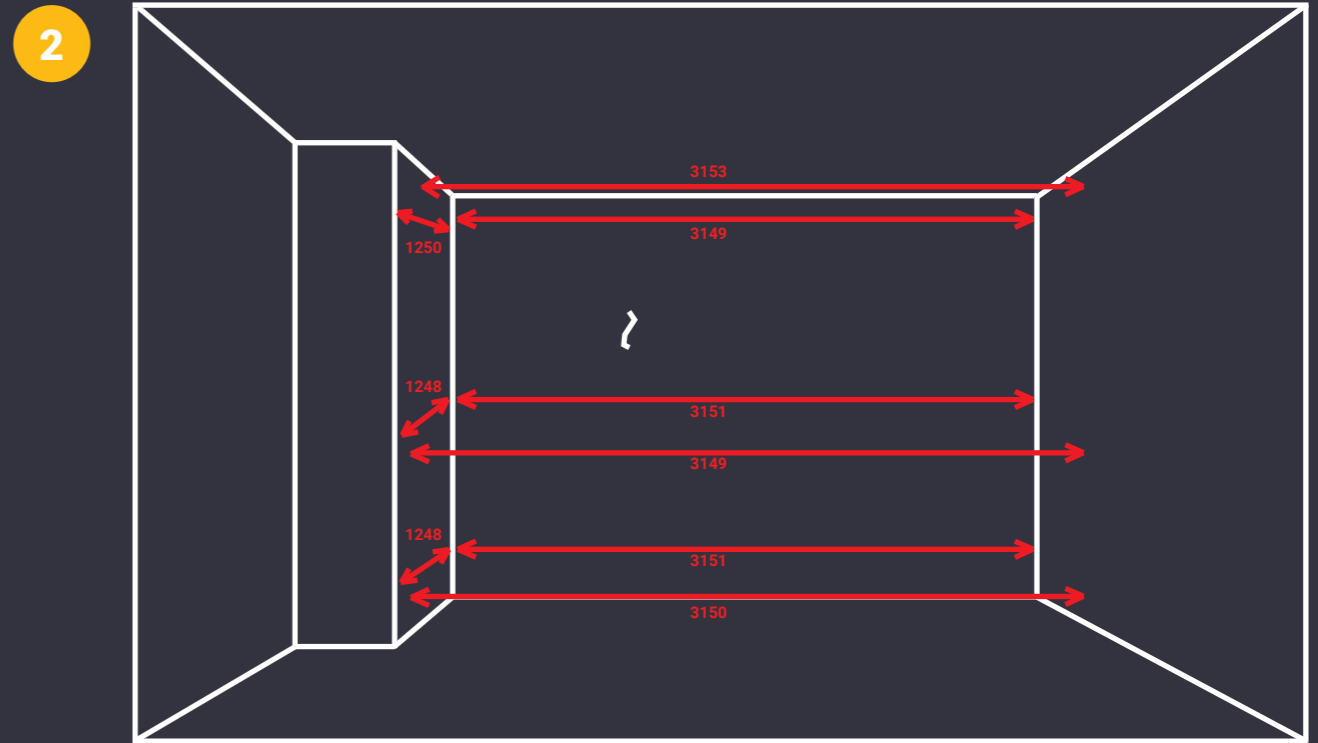

**Szerokości i długości pomieszczenia/ścian** – to pokazuje, czy ściany są w miarę proste czy mocno uciekają. Oprócz pomiaru na różnych wysokościach warto zrobić pomiar na początku wnęki i na końcu – przy samej ścianie tylnej, dzięki temu dowiemy się czy wnęka się np. nie zwęża i czy nie będzie problemu ze wsunięciem w nią dopasowanego mebla.

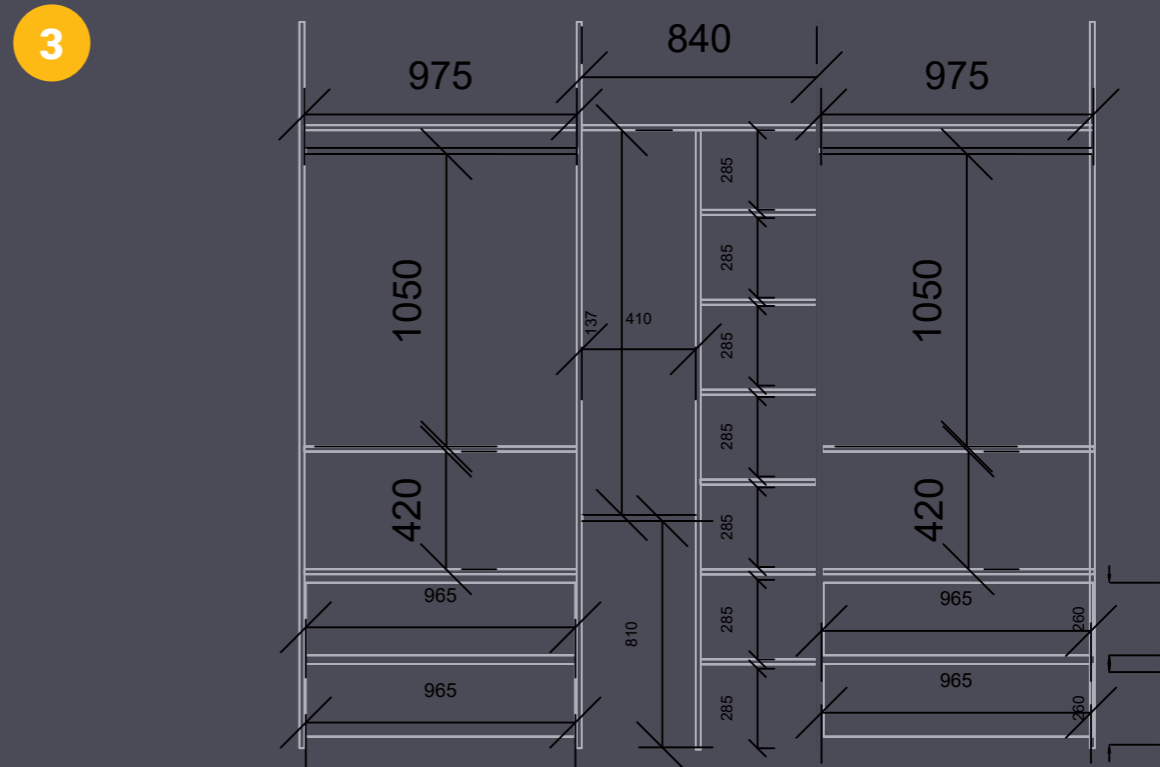



#### 4. PLAN I UKŁADU SZAFY

Kolejnym etapem na który musimy poświęcić czas jest rozpisanie układu szafy czyli zastanowienie się co w niej i jak będzie przechowywane. Tutaj główną rolę będą odgrywały nasze potrzeby, w zależności od tego jakie je mamy, Szafa przesuwna czy wnekowa pozwala wykorzystać w pełni całą przestrzeń, a dobry układ zapewni funkcjonalność, wygodę i komfort użytkowania. Planowanie miejsca pod przechowywanie najlepiej zacząć od stworzenia listy rzeczy, które będą w niej przechowywane, zgodnie z zasadą, że rzeczy o podobnym przeznaczeniu trzymamy razem np.: ścierki, wiadra, mopy itp. idą w jedno miejsce a np. rzeczy sezonowe w drugie. Drugą zasadą planowania układu szafy jest planowanie w zależności od tego z czego najczęściej korzystamy. Jeżeli w szafie będą przechowywane rzeczy sezonowe to warto je dać na wyższe lub niższe poziomy, a rzeczy z których korzystamy najczęściej warto dać na środku. Takie zaplanowanie oszczędzi nam czas i wyeliminuje kluczenie po szafie.



#### 5. WYPOSAŻENIE SZAFY

Końcowym etapem planowania zabudowy jest jej wyposażenie. To, jakie wyposażenie wybierzemy oczywiście będzie wpływać na komfort użytkowania, funkcjonalność, estetykę, ale także na nasz budżet. Obecnie mamy bardzo wiele możliwości wyboru różnego rodzaju wyposażenia od prostych rozwiązań, po ekskluzywne wyposażenie. Poniżej zaprezentujemy kilka pomysłów jak wyposażyc swoją szafę.

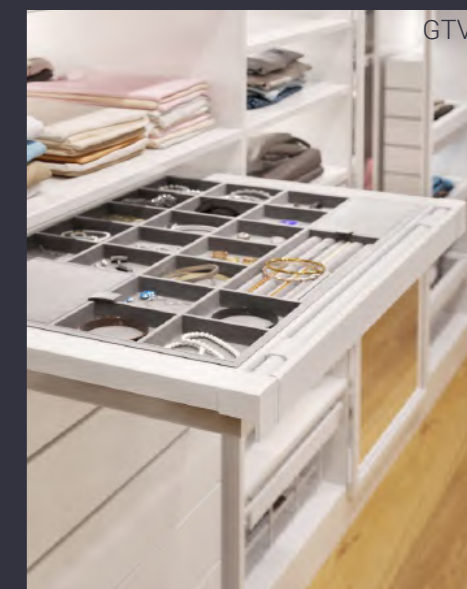



## 6. STANDARD ZABUDOWY

Ostatnim elementem na jaki powinniśmy zwrócić uwagę jest standard wykończenia. Meble na wymiar można robić na wiele sposobów. Nie ma jednoznacznego sposobu ich wykonywania, istnieją pewne zasady i schematy, lecz to od wykonawców i ich posiadanej wiedzy zależy sposób wykonania i montażu. Niemały wpływ na jakość i wykonanie mają też zalecenia samego inwestora czy jego budżet. I to głównie od tych czynników będzie zależał jaka będzie końcowa wycena mebli. W tym punkcie zwrócimy uwagę na to, że tę samą zabudowę możemy wykonać w wersji droższej i tańszej, gdzie końcowy efekt (wizualny) będzie bardzo podobny, a budżet będzie bardzo się różnił. Widać to bardzo dobrze na przykładzie szaf. Wnękę możemy zrobić w pełnej zabudowie tj. dodać plecy, boki, dno oraz sufit czy wersji modułowej tj. podzielić wnękę na kilka modułów i na końcu połączyć je ze sobą. Jest to wersja znacznie droższa. Tę samą szafę możemy zrobić w wersji oszczędnej, gdzie drążki, półki oraz boki grodziowe będą przymocowane bezpośrednio do ścian. Taka wersja jest tańsza, a także pozwala oszczędzić trochę miejsca. Podczas planowania zwróćmy uwagę w jakim standardzie ma być nasza szafa.



## 1 STWÓRZ KONCEPCJĘ I POMYSŁ



**ROZRYSUJ PLAN POMIESZCZENIA I NARYSUJ NA KARTCE CO, GDZIE BĘDZIE NP. UMYWALKA, WANNA, MEBLE, LUSTRO ITP.**

## 2

## 3 PAMIĘTAJ O GNIAZDKACH I STWÓRZ PLAN OŚWIETLENIA (ŚWIATŁO PUNKTOWE, ŚWIATŁO GÓRNE, W LUSTRZE, DODATKOWO PODŚWIETLENIE LED)



**ZRÓB LISTĘ RZECZY KTÓRE BĘDZIESZ PRZECHOWWAĆ W SZAFKACH**

## 4

## 5 ZDECYDUJ JAKI RODZAJ MEBLI CHCESZ MIEĆ ORAZ JAKI RODZAJ UMYWALKI SZAFKI ZAMKNIĘTE – na rzeczy niewidoczne PÓLKI OTWARTE - na wyeksponowanie



**WYBIERZ STYLISTYKĘ MEBLI DO ZAPLANOWANEGO KONCEPTU I POMYSŁ NAD KOLORYSTYKĄ ORAZ KSZTAŁTEM FREZOWAŃ FROTNÓW**

## 6

## 7 SKONTAKTUJ SIĘ Z WYKONAWCAMI



## ŁAZIENKA/SYPIALNIA

Kolejnymi meblami wykonywanymi na wymiar są łazienki, przedpokoje, sypialnie i biura. W tym rozdziale przedstawimy pokrótce na co zwrócić uwagę przy urządzeniu danego pomieszczenia.

### 1. ŁAZIENKA

Problemem gotowych mebli łazienkowych jest to, że nie każda szafka wejdzie nam w miejsce przeznaczone dla niej. Najlepszym rozwiązaniem jest zrobienie mebli na wymiar. Podczas planowania mebli łazienkowych zwróćmy uwagę na:





## SYPIALNIA:

Z oczywistych względów wydawać by się mogło, że sypialnie powinniśmy wybierać tylko z gotowych mebli, jednak jak i wszystkie meble twarde, możemy je wykonać na wymiar, uwzględniając swoje wymagania i potrzeby.

### Kiedy powinniśmy zdecydować się na zakup mebli sypialnianych na wymiar:

- » kiedy gotowe meble nie spełniają naszych wymagań
- » kiedy nie możemy znaleźć idealnych wymiarów dla naszych potrzeb np. łóżko jest zbyt małe lub za duże i/lub materac jest za nisko lub za wysoko)
- » przy małych pomieszczeniach, gdzie zabudowa wymaga specjalnych zastosowań uwzględniających meble na wymiar
- » kiedy urządzamy sypialnie na poddaszu
- » kiedy chcemy mieć unikalny wygląd naszego pomieszczenia i mamy na to swój pomysł
- » kiedy chcemy połączyć różne funkcje w jednej zabudowie np. szafa połączona z biurkiem lub łóżkiem

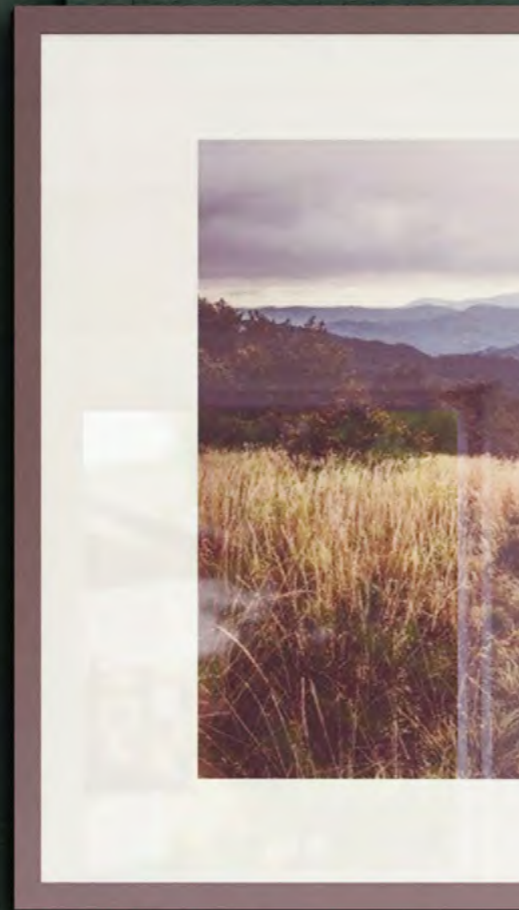









## ZABUDOWY WIELOFUNKCYJNE

Pojedyncze szafki, komody, regały i inne twarde meble możemy zakupić w sklepach meblowych już gotowe, natomiast kwintesencją mebli na wymiar są zabudowy wielofunkcyjne, gdzie taka zabudowa meblowa jest dość mocno rozbudowana, a niekiedy nawet skomplikowana. Zabudowy wielofunkcyjne z roku na rok stają się coraz bardziej popularne z uwagi na fakt, że żyjemy w coraz mniejszych pomieszczeniach, ze względu na drożące koszty budów. Tego typu rozwiązania świetnie się sprawdzają do małych przestrzeni, pokoiów dziecięcych czy wąskich przestrzeni, gdzie można taką zabudową podzielić na dwa pomieszczenia. Zabudowy wielofunkcyjne wymagają przemyślenia wielu spraw pod względem technicznym, funkcjonalnym i ergonomicznym. Planując tego typu zabudowę najlepiej skontaktować się z projektantem lub wykonawcą, który podpowie na co zwrócić uwagę.





NA CO JESZCZE  
ZWROCIĆ UWAGĘ

Budżet .....	92
Instalacja elektryczna .....	97
FAQ .....	98



## Jak zaplanować swoją wymarzoną kuchnię?

1. Nie ma się co ograniczać - na początku wybierz wszystko co chcesz, tak, jakby była to Twoja kuchnia marzeń
2. Jeżeli ogranicza Cię budżet, zastanów się z czego możesz zrezygnować – co tak naprawdę nie będzie Ci potrzebne bądź nie będziesz potrzebował, używał sporadycznie, lub możesz zakupić z czasem itp.

### Masz tutaj 5 dróg do wyboru

- » możesz ciąć koszty na wyglądzie
- » możesz ciąć koszty na zmniejszeniu zabudowy
- » możesz ciąć koszty na jakości materiałów
- » możesz ciąć koszty na funkcjonalności i ergonomii
- » tniemy koszty tylko tam, gdzie musimy i/lub łączymy powyższe koncepcje

**Pomyśl z czego jesteś w stanie zrezygnować to, że z czegoś zrezygnujesz nie znaczy, że będzie gorzej, ba w niektórych przypadkach może być nawet lepiej.**

**1. Moda i wygląd** – zastanów się czy warto kupować akurat to co w danym czasie jest najmodniejsze, aktualne trendy zazwyczaj będą sporo kosztować i mogą nadszarpnąć nasz budżet.

## BLENDY DEKORACYJNE VS BEZ BLEND

## LAMELE vs BRAK LAMELI



## Budżet na meble na wymiar

Meble na wymiar, jak pisaliśmy wcześniej, mogą znacząco różnić się w kwestii budżetu od mebli sklepowych. Jest to spowodowane wieloma czynnikami. W tym rozdziale pokażemy na przykładzie kuchni, jak ograniczyć nasze wydatki, aby nasz budżet nie został nadszarpnięty.

### Jaki posiadam budżet?

Planując budżet na aranżację kuchni musimy pamiętać, że meble na wymiar są tylko jednym z elementów wystroju całego pomieszczenia. Całościowy budżet będzie obejmował:

- » wykończenie pomieszczenia (kolory farb, sztukateria, listwy podłogowe itp.)
- » meble kuchenne
- » sprzęt AGD
- » oświetlenie
- » inne





## UCHWYTY VS BRAK UCHWYTÓW



2. Zmniejszenie zabudowy – Widząc projekt mieszkania czy danego pokoju w którym chcemy zabudować wybraną zabudową meblową, zazwyczaj staramy się zabudować co się da, oczywiście nie jest to błędem – nie zawsze, ale kiedy ogranicza nas budżet musimy się zastanowić z czego możemy zrezygnować. np.

Zamiast wstawić wyspę możemy dać większe szafki górne do sufitu



## NOWOCZESNE FREZOWANIA FROTNÓW VS KLASYCZNE FREZOWANIA FRONTÓW

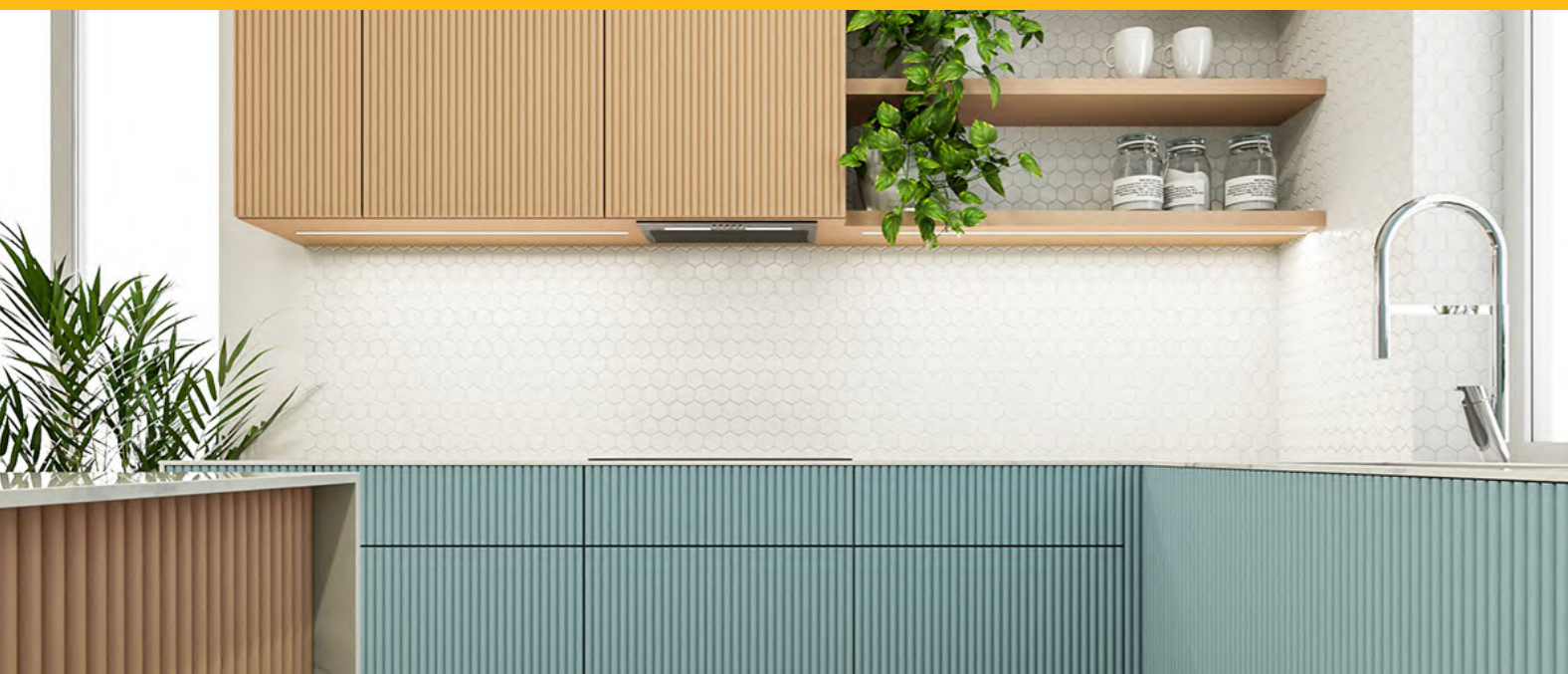

SZAFKI OTWARTE

VS

SZAFKI ZAMKNIĘTE

AGD DO ZABUDOWY

VS

AGD WOLNOSTOJĄCE

WINIARKI SKOŚNE

VS

WINIARKI PROSTE / BRAK

WYMIARY NIESTANDARDOWE ZABUDOWY

VS

WYMIARY STANDARDOWE ZABUDOWY

STÓŁ PRZYLEGAJĄCY DO ZABUDOWY

VS

STÓŁ BEZ DODATKOWEJ ZABUDOWY

PRZESTRZEŃ MIĘDZY SZAFKAMI Z KAMIENIA

VS

PŁYTKI



### 3. Jakość materiałów

Oczywiście, jakość przede wszystkim. Staramy się mieć to, co najlepsze. Różnorodność materiałów pozwala na bardzo dobre zamienniki, a co za tym idzie w dużo lepszej cenie.

BLAT Z LAMINATU	BLAT Z DREWNA	BLAT Z KAMIENIA
FRONT LAKIEROWANY	FRONT RYFLOWANY	FRONT DREWNIANY
ZABUDOWA Z PŁYTY MEBLOWEJ	ZABUDOWA DREWNIANA	

### 4. Funkcjonalność i ergonomia

1. Cargo zamieniamy na półki
2. Mniej szuflad >>> szafki otwierane z półką
3. Podnośniki >>> zawiasy
4. Mechanizm miękkiego domyku >>> mechanizm miękkiego domyku w szafkach najczęściej otwieranych
5. Rezygnacja z oświetlenia dekoracyjnego >>> tylko oświetlenie robocze.  
Jeżeli mamy dobrze zaprojektowane gniazda nie będzie potrzeba dodatkowych
6. Drogi osprzęt kuchenny >>> tańszy osprzęt kuchenny nie umniejszający jakości
7. Bez ograniczeń w sprzęcie >>> ograniczenia w sprzęcie

Oczywiście nie z każdego przedstawionego pomysłu powinniśmy rezygnować. Przedstawione pomysły w tym ebooku dla jednych będą potrzebne a innym się kompletnie nie przydadzą. Tylko znając swoje potrzeby jesteśmy w stanie odpowiednio zdecydować z czego jesteśmy w stanie zrezygnować.

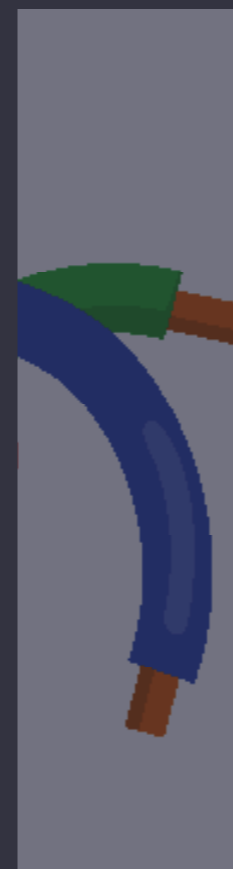

## Instalacja elektryczna

Budując dom, remontując mieszkanie, czy planując kuchnię oraz inne wnętrza zasadnicze znaczenie ma elektryk. Dobrze rozplanowanie całości układu elektrycznego pozwoli w przyszłości uniknąć przeróbek, a także zapewni sprawne działanie całego układu. Najlepiej już na etapie planowania należy zastanowić się, gdzie będą potrzebne odpowiednie gniazda wtykowe, gdzie i jaki sprzęt agd będzie się znajdował oraz dobrać odpowiednią moc gniazd. Planując instalację elektryczną powinniśmy pamiętać o kilku zasadach:

#### 1. Policz ile sprzętów potrzebujesz i zrób plan instalacji elektrycznej

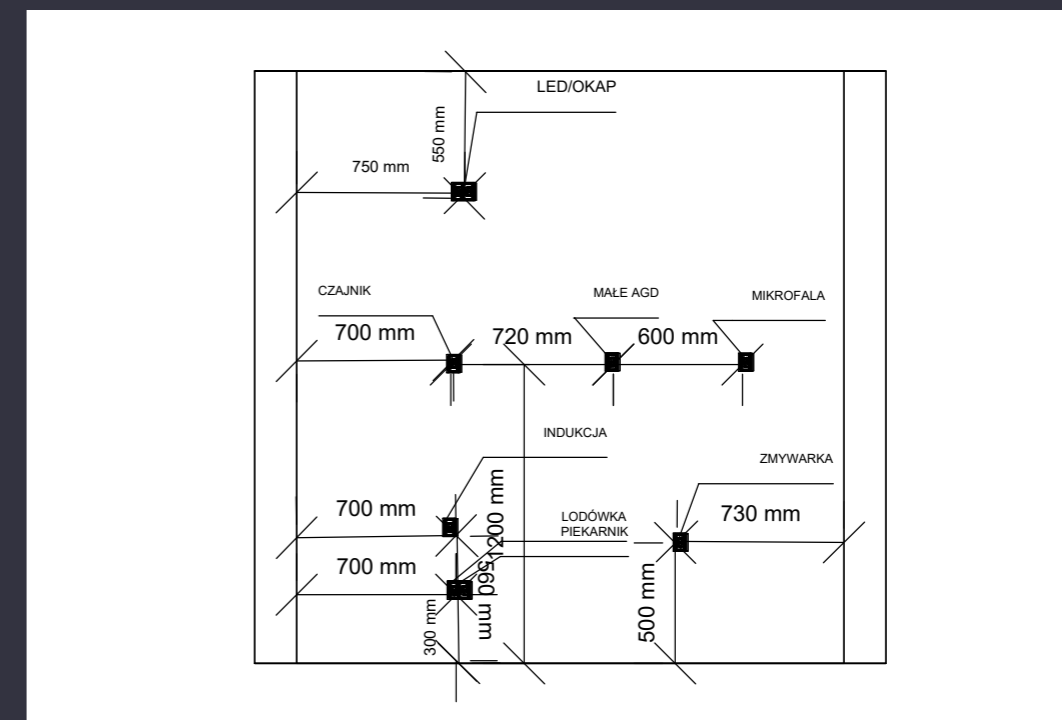

2. **Zaplanuj dodatkowe gniazda pod dodatkową zabudowę** (np. wyspa kuchenna, lada łączona z gniazdem blatowym)

3. **Pamiętaj o gniazdach na małe AGD** (mikser, blender, czajnik itp.)

4. **Staraj się nie podłączać 2 sprzętów AGD** (zwłaszcza z dużym poborem) na jednym obwodzie, zaplanuj instalacje tak, aby było kilka niezależnych obwodów.

5. **Wytycz tak instalację, aby minimum 1 gniazdo przypadało na 1 metr długości zabudowy** (zalecenie) w odległości ok 20 – 30 cm nad blatem co pozwoli na łatwą pracę w kuchni

6. **Przygotuj instalację elektryczną tak, aby podłączenia gniazd dużego AGD znajdowały się w sąsiednich szafkach** (wyjątkiem jest płyta indukcyjna, która posiada krótki kabel)

7. **Jeżeli planujesz kilka źródeł światła, elektryczne systemy wspomaganie otwierania i podświetlenia blatu roboczego czy inny sprzęt wymagający poboru prądu, nie zapomnij tego zaplanować**

8. **Rozmieść ułożenie gniazd tak, aby nie były narażone na kontakt z wodą**



# FAQ- Najczęściej zadawane pytania

## 1. Jakie meble wybrać - gotowe czy na wymiar? (wady i zalety)

Nieodłącznym elementem każdego wnętrza są meble. Kiedy już mamy dobraną ogólną stylistykę wnętrza należy zdecydować o wyborze mebli. Możemy skorzystać z gotowych rozwiązań tj. zakupić meble w sklepie lub zdecydować się na meble na wymiar. Nie bez znaczenia jest też wymiar, kształt oraz budżet jakim dysponujemy. Jakie są wady i zalety obu rozwiązań podpowiemy poniżej.

Decydując się na gotowe meble ze sklepu musimy pamiętać, że mamy ograniczone pole manewru i że nie wszystko co zakupimy z gotowych rozwiązań będzie pasowało do naszego wnętrza. Zaletą gotowych szaf, komód czy innych elementów wyposażenia jest ich dostępność, wystarczy podejść do sklepu wybrać pasujący design mebla do wnętrza, zamówić i po chwili możemy się cieszyć świetnym wyborem.

Kolejną zaletą gotowych mebli jest to, że dane meble występują w kilku konfiguracjach, jeżeli nie podoba się nam dana konfiguracja możemy wybrać z innych. Niewątpliwą zaletą mebli ze sklepu jest ich cena. Niestety nie można tego powiedzieć o meblach na wymiar. Tego typu meble są zazwyczaj droższe, ale pozwalają na dopasowanie do gustu, potrzeb i funkcjonalności właściciela. Kiedy dysponujemy obszernym wnętrzem i swobodą aranżacji możemy pozwolić sobie na gotowe rozwiązania, natomiast w ciasnych i nietypowych wnętrzach aż prosi się o meble na wymiar. Będzie to dużo korzystniejszy wybór. Często dzieje się tak, że pomieszczenie jest nietypowe (posiada skosy, nietypowe wymiary itp.), stosując meble ze sklepu może zostać widoczna szpara lub całość będzie nieproporcjonalnie pasować do wnętrza. Rozwiązaniem jest zabudowa z mebli na wymiar, gdzie mamy możliwość idealnie wpasować zabudowę do wnętrza. Meble na wymiar pozwalają także na zastosowanie szerokiej gamy kolorystycznej, dużego wyboru materiałów, a także duży wybór okuć co przełoży się na całościowy wygląd i design pomieszczenia. Jedyne co nas ogranicza to wyobraźnia i budżet.

## 2. Na co zwrócić uwagę decydując się na meble na wymiar? (sposób montażu - wykonania, kompleksowość usług, zaprojektowanie pod nasze potrzeby, dobór materiałów)

Decydując się na meble na wymiar powinniśmy w pierwszej kolejności zwrócić uwagę na nasze potrzeby. Jeżeli to my będziemy mieszkać w danym pomieszczeniu musimy jasno sprecyzować czego będziemy wymagać od zabudowy i jakie potrzeby nam zaspokoją dane meble. Meble to nie tylko miejsce do przechowywania rzeczy w pomieszczeniu. Meble nadają także uroku wnętrzu a tym samym zaspakajają naszą potrzebę estetyki i dobrego gustu. Meble to również funkcjonalność, a co za tym idzie wygodne mieszkanie w pomieszczeniu.

Kolejnym elementem na który powinniśmy zwrócić uwagę to dobór materiałów z którego będzie wykonana zabudowa. Obecnie mamy bardzo szeroki wachlarz materiałów. To, jakie materiały zastosujemy w naszej zabudowie również będzie zależać od naszych potrzeb. Ta sama zabudowa może być wykonana z materiałów za kilkaset złotych lub z materiałów za kilkadziesiąt złotych. Jeżeli to my będziemy mieszkać to raczej zdecydujemy się na lepsze materiały i lepszą jakość. Jeżeli będzie to zabudowa do mieszkania wynajętego to pewnie zastosujemy materiały gorszej jakości, ale za to tańsze.

Również ważnym elementem jest sposób wykonania mebli przez producenta i sposób ich montażu. Niektórzy producenci, aby przyspieszyć prace nie oferują pełnego wachlarza materiałów, okuć czy montują tylko na znanych i sprawdzonych sposobach. Klienci chcąc postawić na indywidualność chcą czegoś więcej. Liczy się także jakość montażu już gotowych elementów.

Widać to w meblach na wymiar, gdzie na przykład, mamy niezabudowane odciągi od okapu, brak blend przy ścianach, w pokojach dla dzieci występuje brak tylnego mocowania szafy. Warto dopytać i jasno sprecyzować czego oczekujemy od danego producenta, bo to my będziemy mieszkali w danym miejscu.

Ostatnią rzeczą na jaką warto zwrócić uwagę to kompleksowość usługi. Wykonawca, który podejmuje się zadania powinien wykonać usługę w całości o ile nie zlecimy tego inaczej. Widać to często na przykładzie montażu blatów w kuchni, gdzie wykonawca wykonuje zabudowę meblową, a blat klient dobiera już sam i w jego interesie jest uporać się z tym. Podobnie ma się sprawa z montażem sprzętu AGD, zlewozmywaków i syfonów. Zwróćmy uwagę i dopytajmy na początku czy dany producent kompleksowo wykonuje daną usługę czy tylko jej część.

## 3. Od czego zależą ceny mebli na wymiar ?

Cena zabudowy meblowej to bardzo indywidualna sprawa. Nie ma dwóch takich samych zabudów. Ile klientów tyle projektów i wycen. Klienci decydujący się na meble na wymiar często narzekają na zbyt wysoką cenę. Spowodowane jest to tym, że cenę mebli na wymiar porównujemy już z gotowymi meblami ze sklepu. Jednak to nie to samo. Mamy zastosowane podobne materiały, niektóre okucia, lecz końcowa cena znacząco różni się od tej seryjnej z fabryki. Do indywidualnej wyceny mebli na wymiar wchodzi bardzo wiele składników, co przekłada się na końcową wycenę. Dajmy za przykład kuchnię zakupioną w sklepie i podobną do niej, ale robioną na indywidualne zamówienie. Cena tej drugiej będzie znacznie większa. Przede wszystkim w grę wchodzi wybrane materiały, grubości blatów i ich rodzaj, typy frezowań frontów, oświetlenie, sposób otwierania szuflad i drzwi, elementy wykończenia końcowego, a także sposób montażu. Wszystko to przekłada się na końcową cenę. Tę samą kuchnię można zrobić za kilka tysięcy jak i za kilkadziesiąt. Rozbieżności są naprawdę duże.

## 4. Jak przygotować pomieszczenie przed montażem mebli na wymiar?

Jeżeli jest to nowe mieszkanie czy dom to generalnie nie ma specjalnych wymagań dotyczących przygotowania. Ważne jest, aby odpowiednio była już przygotowana instalacja elektryczna. Plan instalacji elektrycznej powinien być uzgodniony na etapie projektowania wstępnego mebli pod wymiar. Taki plan należy zachować i udostępnić wykonawcy tak, aby mógł wiedzieć, gdzie może przyczepić do ściany odpowiednią szafę a gdzie nie. Odmienne ma się sprawa, gdzie już instalacja elektryczna jest zrobiona przez wykonawcę a my nie chcemy jej zmieniać, tylko meble dostosowujemy pod istniejący schemat. To samo tyczy się instalacji wod-kan na przykład, gdy urządzamy wyspę na środku pomieszczenia. Ważne jest też poinformowanie wykonawcy o instalacji podłogowej i przedstawienie schematu jej przebiegu. Kiedy mamy do czynienia z remontem, tutaj ważne jest, aby przygotować odpowiednio wszelkie instalacje elektryczne, gazowe, wod-kan zgodnie z istniejącym projektem. Oczywiście należy uprzednio oczyścić pomieszczenie ze zbędnych rzeczy.

## 5. Na jakim etapie remontu/budowy zamówić meble na wymiar?

Chęć zamówienia mebli na wymiar możemy zgłosić na każdym etapie, co do tego nie ma żadnych ograniczeń. Jednak, aby wykonać pomiar takich mebli musimy dysponować pomieszczeniem zamkniętym w stanie surowym – wymóg konieczny. Jeżeli mamy już wstępną koncepcję naszych



mebli na wymiar oraz dysponujemy pomieszczeniem, mamy ułożone instalacje to również wtedy możemy zgłaszać się do wykonawcy. Taki wykonawca przyjedzie dokona pomiaru, wykona projekt wizualizacji zabudowy i po zaakceptowaniu będzie mógł przystąpić do realizacji projektu.

#### 6. Na co zwrócić uwagę podczas zamawiania AGD pod meble na wymiar:

Często popełnianym błędem przez klientów jest zaplanowanie wymarzonej zabudowy (kuchni), a potem dobieranie do niej sprzętu. Generalnie nie ma w tym nic złego i tak się powinno robić, lecz jest w tym jeden mały szkopuł. Obecnie mamy przeogromny rynek AGD i wiele wariantów tego samego produktu. To znaczy, że nie każdy produkt AGD da się wpasować w akurat tą zabudowę (plan) taki jaki chcemy. Załóżmy, że zaplanowaliśmy wysokość zabudowy kuchennej na niestandardowy wymiar 92 cm, zakupiliśmy też cały sprzęt AGD. Podczas prac okazuje się, że regulacja nóżek w zmywarce nie pozwala osiągnąć pożądanej przez nas wysokości. W takim przypadku będziemy zmuszeni zmniejszyć wysokość zabudowy albo wymienić zmywarę. Dla lepszego zobrazowania, kolejnym przykładem jest okap zabudowywany w górnych szafkach. Chcemy mieć standardową głębokość szafek górnych, a okazuje się, że okap został zakupiony do niestandardowego wymiaru (większy), w tym wypadku będziemy musieli zwiększyć rozmiar szafek górnych (głębokość) lub wymienić okap, który będzie pasował. Zakup sprzętu AGD warto przedyskutować z wykonawcą lub projektantem i przedstawić czego oczekujemy. Odpowiednia osoba zawsze i chętnie pomoże, a my unikniemy błędów i niepotrzebnie straconego czasu.

#### 7. Jak dbać o meble na wymiar?

Rodzaj zabrudzenia	Przykład zabrudzenia/uszkodzenia	Rozwiązanie
Lekkie zabrudzenia	Pozostałość z jedzenia	Szmatka z mikrofibry
Bardziej intensywne zabrudzenia	Zaschnięte jedzenie/ tłuste plamy	Środek gospodarstwa domowego do czyszczenia mebli
Mocne zabrudzenia	Pomazanie np. markerem, klej	Rozpuszczalnik
Uszkodzenia mechaniczne	Zbyt mocno załadowane szuflady	Kontakt z wykonawcą, brak uznania reklamacji
Eksploatacja mebli	Spuchnięte krawędzie mebli, spowodowane niewłaściwą eksploatacją urządzeń AGD (niewłaźaniem okapu)	Brak uznania reklamacji wynikła z niewłaściwego eksploataowania mebli, kontakt z wykonawcą, naprawa na koszt właściciela

## Jak wygląda proces zamawiania mebli na wymiar?

1. Na samym początku przedstawiasz nam swoje potrzeby i wymagania. My z racji doświadczenia dobieramy ofertę do Twoich potrzeb. Na tym etapie poznajesz nasze możliwości i wspólnie dobieramy materiały do przedstawionych wymagań i danego pomieszczenia.

2. Kolejnym etapem jest przedstawienie Tobie wstępnej wizualizacji projektu i wstępnego kosztorysu. Na tym etapie możesz jeszcze wszystko zmienić.

3. Ten etap to ostateczne podjęcie decyzji. Ustalamy wszelkie szczegóły techniczne i wizualne, a także dokonujemy pomiaru.

4. Kiedy już mamy wszystko ustalone podpisujemy umowę na wykonanie oraz umawiamy się na termin oddania inwestycji.

5. Zaczynamy budowę mebli

6. Po ukończeniu informujemy Cię oraz dokonujemy montażu w ustalonym terminie.



## PARTNERZY

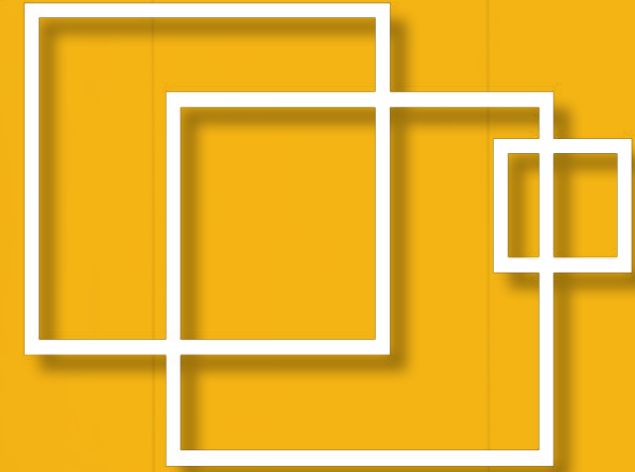

XERACO DESIGN  
mieszkaj lepiej

