

# KATALOG PRODUKTÓW



**ROZWADOWSKI**  
**DRZWI**



# O Firmie

Firma istnieje od 2001 roku. Specjalizujemy się w produkcji ekskluzywnych drzwi, mebli oraz frontów meblowych z drewna krajowego i egzotycznego. Oferujemy bogate wzornictwo, szeroką gamę kolorów.

Proponujemy najnowsze wzory i technologie drzwi wewnętrznych, mebli kuchennych i pokojowych.

Gwarantujemy wyroby o wysokim standardzie. Istnieje możliwość wykonania wyrobów według własnych wzorów i projektów koncepcji.

Zapewniamy pomoc i usługi wykwalifikowanych stylistów, projektantów oraz profesjonalny montaż naszych wyrobów przez doświadczonych fachowców.

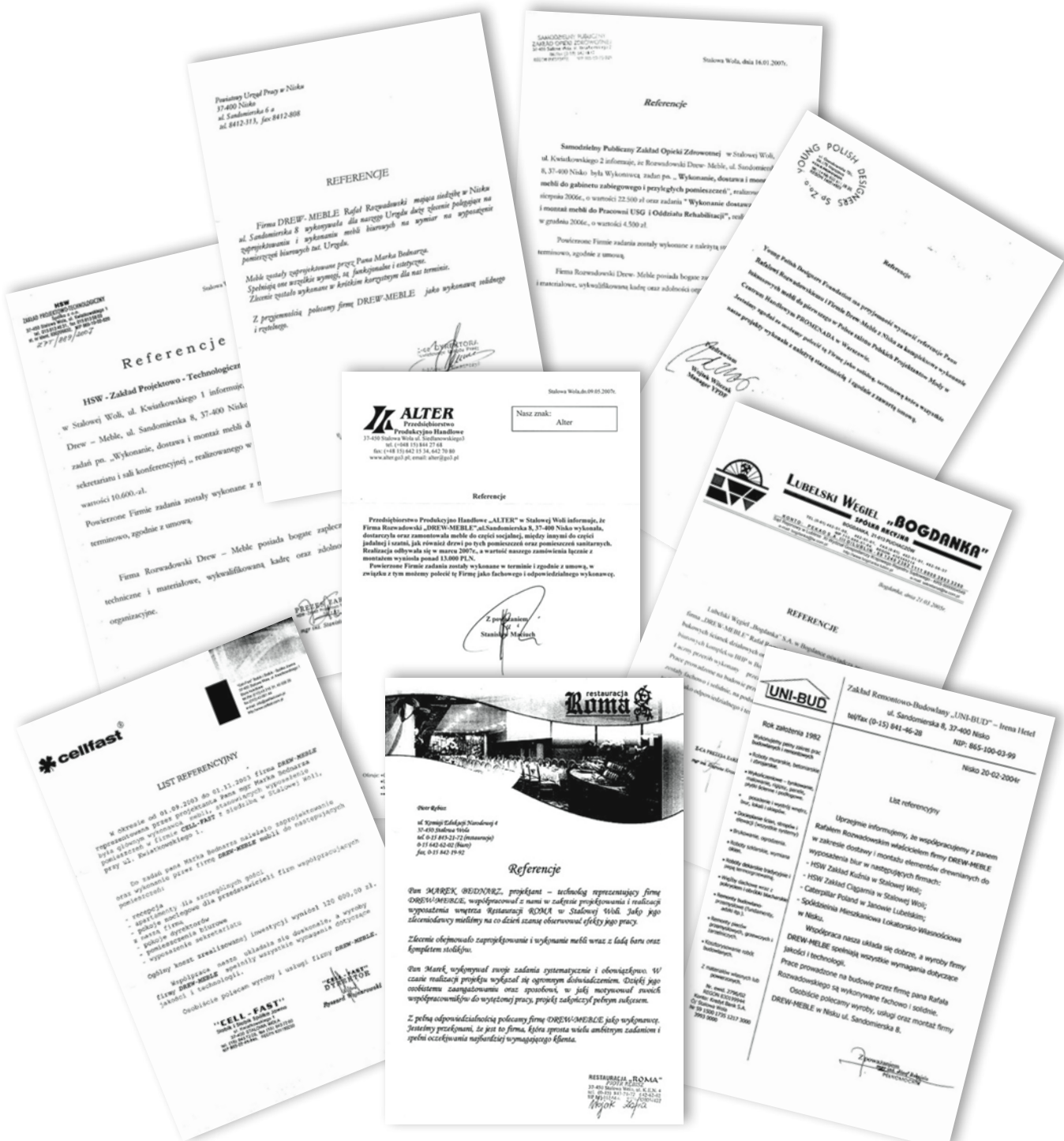

## REFERENCJE

W ciągu całego okresu istnienia firmy, nasze wysiłki niejednokrotnie zostały docenione i nagrodzone licznymi wyróżnieniami.





DW - 02



DW - 03/1



DW - 03



linja  
SELENE



BR - 01



BR - 02



DW - 05



DW - 13



DW - 14/1n



DW - 14/2n



DW - 14/3n



DW - 14/4n



DW - 14/5n



DW - 06



DW - 06/1



DW - 06/2





DW - 06/3



DW - 16

*Naturalne kolory drewna, usłojenie ukształtowane przez naturę, optymalnie najlepsze rozwiązania techniczne, to wszystko nadaje prestiżowe wykończenie każdego wnętrza, a drzwi są takim elementem.*

*Z całą pewnością drzwi to coś więcej niż obowiązek ich posiadania, jako nasza ochrona przed tym co na zewnątrz to właśnie one stanowią idealny podział przestrzeni. Nasze własne tabu.*

*Oczywiste jest, że każdy z nas bez wyjątku lubi otaczać się przedmiotami pięknymi, a takie są nasze drzwi - solidne, naturalne i przede wszystkim eleganckie.*



Nasze drzwi u klienta



DW - 11



DW - 11/3



DW - 11/4



DW - 11/5



*Jakże łatwo zrozumieć, że przeszłość łączy się z teraźniejszością - wzornictwo jest tak plastyczne, iż zacierą się różnice pomiędzy tradycją a nowoczesnością.*



DW - 07/1



DW - 07/2



DW - 07



DW - 12

*Otwarcie tych drzwi i wejście w nieznaną równie czarującą z tysiącami kolorów i zapachów stanowi kwintesencję luksusu.*

*A przecież każdy z nas zasługuje na coś więcej.*

*Nasze drzwi muszą oddać styl naszego domu i otoczenia, bo tylko wtedy czujemy się naprawdę jak u siebie. Rzeczy piękne, wykonane z precyzją mają duszę i w tym tkwi cała tajemnica.*



Nasze drzwi u klienta



DW - 15/1n



DW - 15/2n



DW - 15/3n



DW - 15/4n



DW - 15/5n



DW - 15/6n



DW - 15/7n



DW - 15/8n



DW - 15/9n

## Część Techniczna

Opis techniczny dotyczy wszystkich drzwi przedstawionych w katalogu

### STOSOWANE ZAMKI

#### Zamki wpuszczane magnetyczne LOB

Automatyczne wprowadzenie zapadki w otwór zaczepu w wyniku wzajemnego przyciągania się magnesów w zapadce i zaczepie, zwolnienie zapadki następuje po naciśnięciu klamki lub obróceniu gałki, zamek współpracuje z wkładką bębnekową (blokada kluczem).

Wersje: bębnekowe, zastawkowe, łazienkowe.

Nowatorskie rozwiązanie zamykania – drzwi bez tradycyjnego języka i rygla zamka.



Estetyka – niewidoczna blacha zaczepowa przy zamkniętych drzwiach, niewidoczny język zamka oraz rygiel przy otwartych drzwiach, nowoczesne wzornictwo, kilka wariantów wykończenia powierzchni, wysoka jakość wykonania.

Korzyść dla klienta – komfort użytkowania (ciche zamykanie drzwi, język nie uderza o blachę zaczepową) podnosi prestiż i jakość drzwi przez zastosowanie estetycznego i nowatorskiego zamka.



#### Zamki zwykłe Abloy

Zamki Abloy charakteryzuje mocna konstrukcja, wysoka niezawodność oraz atrakcyjna cena. Zamki występują w różnych rozmiarach oraz kolorach.

### OKUCIA

W swojej ofercie posiadamy produkty uznanych marek, światowego designu kilku czołowych europejskich producentów z branży klamek oraz innych akcesoriów stolarki otworowej.





## FORNIRY

W naszej ofercie znajdziecie Państwo kilkadziesiąt gatunków fornirów o oryginalnej barwie i rysunku sprowadzanych bezpośrednio z Afryki, Azji, Ameryki Północnej i Południowej czy Europy. Niepowtarzalne i ekskluzywne okleiny naturalne gwarantują szerokie możliwości przy produkcji drzwi. Oferowane przez nas produkty są najwyższej jakości.

Uzupełnieniem oferty oklein naturalnych jest okleina modyfikowana, która produkowana jest w 100% z naturalnego drewna. Okleiny modyfikowane to doskonały produkt dla klientów, którzy wymagają jednolitego koloru, rysunku, stałej jakości czy rozmiaru. Sprawdzone w realizacjach, dużych inwestycjach, gdzie ważna jest powtarzalność zleceń.



## Dostępne kolory

					
Orzech amerykański liść	Palisander (PA 25F4)	Drzewo różane (PS-R 521N)	Fantazja (FA 817S)	Korzeń (FA 807F)	Heban (PS-M 536)
					
Orzech amerykański (2P120/X3)	Anegre prostosłoiste (DPS5663)	Dąb bielony (NE-T-S-1277)	Wenge drobnosłoiste (D-2040)	Zebrano (ZE-0001PS)	Wenge prostosłoiste (D-2028)
					
Zebra pasiak (NE-TT-5079)	Pasaiak jasny	Orzech włoski (SBTST2N 143)	Klon flader	Heban ciemny (TT-2508)	Czereśnia amerykańska (F-716)
					
Palisander (DD-1014)	Teak (D-2199)	Pasiak ciemny	Zebrano bianco (NE-TT-3050)	Dąb czarny flader (F-2034/1)	Orzech kakao (F-1095)
					
Santos Rosewood (F-2630X2/39)	Bambus	Bambus karmel	Heban jasny	Dąb (DA-0101PS)	Dąb (DA-0609PS)
					
Dąb (DA-0006PS)	Drzewo sandałowe (DS-0008 PS)	Heban (HE-7064PS)	Rose (RO-0011PS)	Tik (TI-0001PS)	Tik (TI-0002PS)
					
Wiąz (WI-0012 PS)	Orzech (OR 0518 F1)	Tulipanowiec	Orzech (OR-1001PS)	Jabłoń indyjska	Wenge (WE-5006PW)
					
Heban (HE-7069PW)	Zebrano (ZE-0112PS)	Heban (HE-7001PS)	Dąb prostosłoisty (T-395)	Wenge flader (7V44/FS2A24)	Zebrano (TT-3538 VS)

Rzeczywiste kolory mogą różnić się od zamieszczonych w ofercie. Dopuszczalna różnica w odcieniu skrzydeł, ościeżnic i ramek.

## OŚCIEŻNICE

Często ościeżnicę, czyli tak zwaną futrynę, traktujemy po macoszemu, nie zastanawiając się zbyt długo nad jej wyborem. Tymczasem, poza funkcją praktyczną jest to także ważna część wystroju wnętrza, która może stanowić prawdziwą ozdobę naszego mieszkania.

Mimo, że drzwi to skrzydło drzwiowe plus ościeżnica, wiele osób bagatelizuje znaczenie tej ostatniej. Warto zdać sobie jednak sprawę, że nawet najbardziej eleganckie czy awangardowe drzwi wkomponowane w starą, nie pasującą futrynę, nie wzbudzą pozytywnego zainteresowania. i choć większość skrzydeł producenci dopasowują do metalowych futryn, które kiedyś hurtem montowane były we wszystkich mieszkaniach, to przymierzając się do remontu, warto pokusić się o ich wymianę. Warto także pamiętać o tym, że ościeżnice są ważnym elementem wystroju nie tylko w zestawieniu ze skrzydłami drzwiowymi.

Oferujemy szeroki wybór rodzajów i kolorów wykończenia powierzchni ościeżnic. Dzięki temu stosunkowo łatwo można dobrać odpowiednią futrynę do wymarzonych skrzydeł drzwiowych, tworząc tym samym z dwóch odrębnych elementów jeden system drzwiowy. Jeśli chodzi o klejony, dysponujemy szeroką gamą materiałów fornirowanych, dostępnych w zróżnicowanych barwach. Wszystko zależy od aranżacji mieszkania i konkretnych drzwi, do jakich dobieramy ościeżnicę. Aby ułatwić klientom podjęcie decyzji, produkujemy ościeżnice o takich samych wykończeniach, jakie mają modele naszych skrzydeł drzwiowych. Odpowiednia ościeżnica powinna być funkcjonalna, czyli stabilna i dobrze uszczelniająca drzwi – nawet przy intensywnej eksploatacji.



Zawias chowany

*Nie każdy lubi oglądać zawiasy. Tych zawiasów trzeba dobrze poszukać, aby je zauważyć, a po zamknięciu drzwi absolutnie ich nie widać.*

## Konstrukcja ościeżnic



Łączenie opasek pod kątem 45°



Łączenie opasek pod kątem 90°

## Profil ościeżnicy

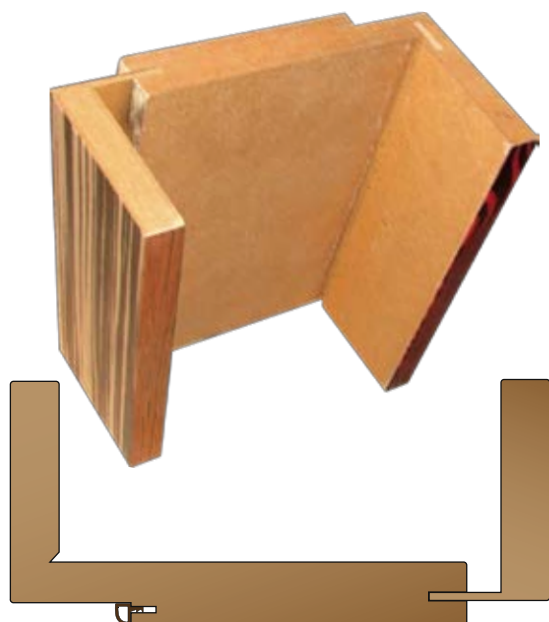

Przekrój ościeżnicy

## Rodzaje skrzydeł

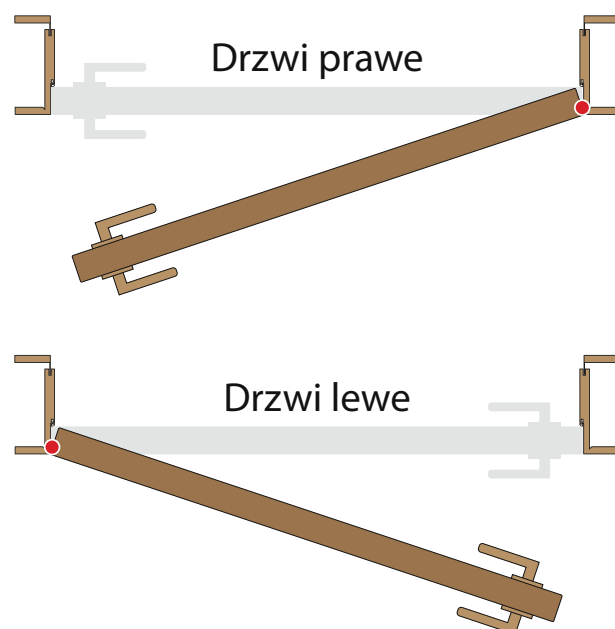

## KONSTRUKCJA SKRZYDEŁ

### Ościeżnica bezprzylgowa regulowana

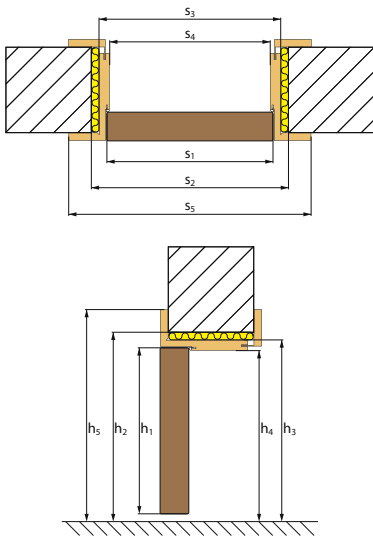

### Przekrój drzwi

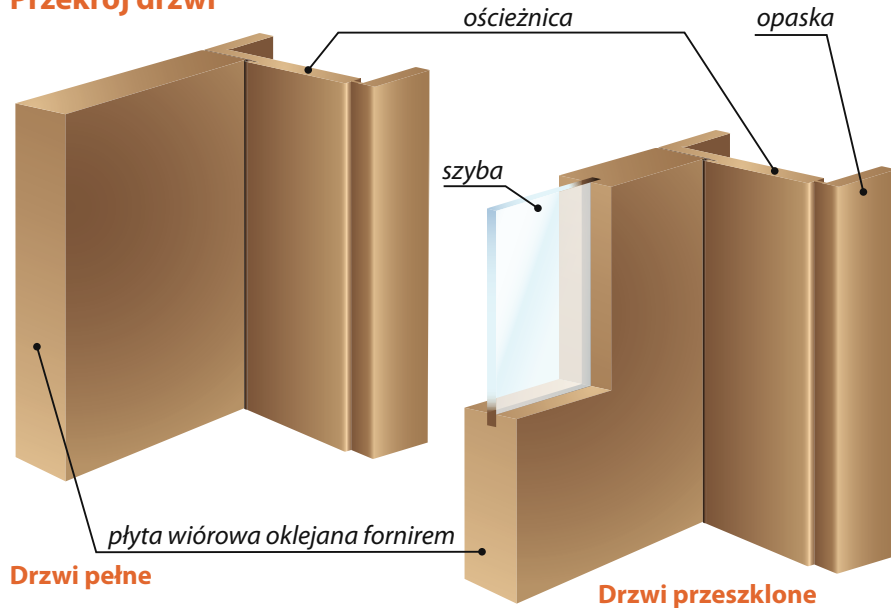

### Wymiary ościeżnicy bezprzylgowej i skrzydła (mm)

skrzydło	„60”	„70”	„80”	„90”
s1 szerokość skrzydła	618	718	818	918
s2 szerokość otworu w murze	680	780	880	980
s3 zewnętrzna ościeżnica	646	746	846	946
s4 szerokość w świetle ościeżnicy	600	700	800	900
s5 szerokość krycia ościeżnicy	784	884	984	1084
h1 wysokość skrzydła	2027	2027	2027	2027
h2 wysokość otworu w murze	2065	2065	2065	2065
h3 wysokość zewnętrzna ościeżnicy	2049	2049	2049	2049
h4 wysokość w świetle ościeżnicy	2026	2026	2026	2026
h5 wysokość krycia ościeżnicy	2118	2118	2118	2180

Firma Rozwadowski zajmuje się również produkcją frontów meblowych.

### Fronty meblowe

Nowoczesne wzornictwo to prosta forma, ciekawe kompozycje kolorystyczne i zaskakujący detal. Fornir łączy wszystkie te cechy, dlatego jest dziś powszechnie stosowany we wnętrzarstwie. Idealnym uzupełnieniem elementów fornirowanych są płyty mdf lakierowane w macie lub połysku. Takie kolory jak biały, czarny czy czerwony są również stosowane jako fronty w nowoczesnych kuchniach i meblach łazienkowych.

Fronty laminowane charakteryzują się wysoką odpornością na wilgoć, zarysowania, odbarwienia, działania temperatury. Dzięki swoim właściwościom są podstawowym materiałem wykorzystywanym w przemyśle meblarskim. Występują w szerokiej gamie dekorów i struktur powierzchni.

Fronty z aluminiową ramką, stosowane najczęściej w nowoczesnej linii, w zestawieniu np. z ciemnym wybarwieniem forniru dodają zabudowie meblowej lekkości i wyglądają bardzo efektownie.





ul. Sandomierska 8  
37-400 Nisko  
tel./fax: 15 841 66 44  
biuro@rozwadowski.com.pl  
www.rozwadowski.com.pl